

GEbruIKSAANWIJZING

Hartelijk dank voor de aankoop van deze e-bike.
Wij wensen u er veel plezier van.

Voor het eerste gebruik:

Uw fiets is tijdens de productie en vervolgens bij de eindcontrole meermaals getest. Aangezien zich bij het transport van de fiets veranderingen kunnen voordoen, dient u voor de ingebruikname in ieder geval de volgende punten te controleren (indien van toepassing):

- Bevestiging van de wielmoeren
- Bevestiging van stuur, pedalen en zadel
- Instelling en functioneren van de remmen
- Functioneren van de versnelling
- Functioneren van de bel
- Functioneren van de verlichting
- Bandenspanning

USERS GUIDE

Thank you very much for buying this e-bike.
We wish you lots of fun and success with it.

Before the first ride:

Your bicycle is tested several times during production and later during final inspection. Considering the fact that changes may occur during transport of the bicycle, the following items must be checked before the first use of the bicycle (if applicable):

- Attachment of wheel nuts
- Attachment of handle bars, pedals and seat
- Setting and functioning of the brakes
- Functioning of the gearshift
- Functioning of the bell
- Functioning of the lights
- Tyre pressure

MODE D' EMPLOI

Merci d'avoir acheté ce vélo. Nous vous souhaitons beaucoup de plaisir avec votre nouvel achat.

Avant la première utilisation:

Votre vélo a subi de nombreux tests lors de la fabrication et du contrôle final. Étant donné que certaines modifications peuvent avoir lieu lors du transport, vous devez en tout cas vérifier les points suivants avant la première utilisation :

- Le serrage des écrous des roues
- Le serrage du guidon, des pédales et de la selle
- Le réglage et le fonctionnement des freins
- Le fonctionnement du dérailleur
- Le fonctionnement de la sonnette
- Le fonctionnement de l'éclairage
- La pression des pneus

GEBRAUCHSANLEITUNG

Vielen Dank, dass Sie dieses E-Fahrrad gekauft haben. Wir wünschen Ihnen viel Freude damit.

Vor der ersten Fahrt:

Ihr Fahrrad wurde mehrfach während der Herstellung und bei einer abschliessenden Endkontrolle geprüft. Da sich jedoch beim Transport des Fahrrades, Veränderungen in der Funktion ergeben können, überprüfen Sie unbedingt vor der ersten Benutzung folgendes:

- Befestigung der Laufradmuttern
- Lenker-, Pedal- und Sattelbefestigung
- Einstellung und Wirksamkeit der Bremsen
- Funktion der Schaltung
- Funktion der Glocke
- Funktion der Beleuchtung
- Luftdruck der Reifen



Doel van deze handleiding

Deze handleiding is bedoeld voor het veilig in gebruik nemen en bedienen van uw E-bike. Lees voordat u van start gaat deze gebruiksaanwijzing aandachtig door en volg de afstelprocedures stap voor stap. Op deze wijze stelt u uw E-bike op de juiste manier af, voor een veilig gebruik. Heeft u na het lezen van deze handleiding nog vragen, ga dan naar uw dealer of kijk op

De E-bike is een Electronically Power Assisted Cycle (EPAC) overeenkomstig met EN15194.

Bij wet is bepaald dat de trapkrachtondersteuning begrensd is tot max. 25 km/h.

De trapkrachtondersteuning neemt tot aan 25 km/h geleidelijk af.

Het elektrische systeem

Het elektrische systeem van uw E-bike biedt u onder alle omstandigheden een stille, uitermate soepele, aangename en zonodig krachtige ondersteuning! De hoogwaardige accu garandeert een grote actieradius, waardoor u geruime tijd kunt rijden met uw e-bike.

Display

Op het stuur treft u een LED display aan. Het toont het laadniveau van de batterij en het gekozen rijprogramma. Met de toetsen wisselt u tussen de rijprogramma's en kunt u de verlichting activeren (verlichting afhankelijk van uitvoering). U kunt al direct bij aanschaf of later een luxe LCD display (laten) installeren. Deze heeft extra functionaliteit, zoals een snelheidsmeter en kilometerteller. Beide displays worden in deze handleiding behandeld.

Vijf rijprogramma's

De E-bike heeft 5 rijprogramma's ofwel 5 niveaus trapondersteuning, waarbij stand 1 lichte ondersteuning geeft en stand 5 de meeste ondersteuning.

Actieradius

Uw E-bike is voorzien van een 36 Volt accu met 13 Ah. Hoe ver u met ondersteuning kunt komen is van heel veel factoren afhankelijk. De weersomstandigheden, het type wegdek, het gewicht van berijder plus eventuele bagage, de gebruikte trapkrachtondersteuning, de ladinggraad van de accu en de leeftijd van de accu zijn allemaal van invloed. In onderstaande tabellen geven we u een globale indruk van de actieradius van uw E-bike met de 5 ondersteuningsstanden.

Overzicht luxe informatie- en bedieningsdisplay

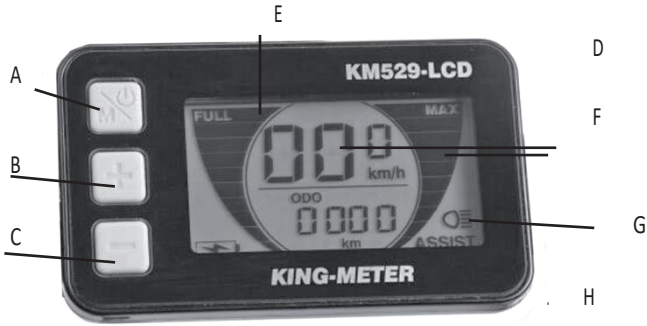

Onderdelen/ bedieningseenheden	Gevolg, functie of informatie
A Bedieningsknop 'aan / uit'	Inschakelen display en trapondersteuning
• 1x 2 seconden indrukken	Display en trapondersteuning inschakelen
• 1x 2 seconden indrukken	Systeem wordt uitgeschakeld.
* knop A en B tegelijk 2 seconden indrukken	Selecteer de getoonde informatie in veld D: huidige snelheid / gemiddelde snelheid (AVG) / hoogst gemeten snelheid (MAX)
* knop A kort indrukken bij aan	geeft afstand (TRIP) of totaal afgelegde afstand (ODO) weer in veld H
B Bedieningsknop +	Lichtschakelaar en ondersteuning verhogen
• 1x 2 seconden indrukken	Licht aan, ook achtergrondverlichting display
• 1x 2 seconden indrukken	Licht uit, ook achtergrondverlichting display
• kort indrukken	Kies meer ondersteuning in 5 stappen
C Bedieningsknop -	Kies minder ondersteuning
Wandelassistentie	Zorg ervoor dat de assistentie op niveau 0 staat. Blijf op de C-knop drukken en de wandelassistentie zal starten tot max 6 km/h, wanneer u de knop loslaat stopt de wandelassistentie.
D Snelheidsweergave	Huidige/gemiddelde/maximale snelheid
E Indicator batterij (5 stappen)	Full: volledig opgeladen. Knipperende batterij en E in display: zo spoedig mogelijk opladen
F Indicator ondersteuning (5 stappen)	Geeft in 5 stappen de gekozen ondersteuning weer (ASSIST), MAX = maximaal
G Licht indicatie	Wordt weergegeven als verlichting aan is
H Indicatie afgelegde afstand	Trip of totale afgelegde afstand

Let op! Het display kan niet van het stuur worden afgenomen.

Het gebruik van de bedieningsunit

De bedieningsunit laat zich eenvoudig bedienen.

Het per ongeluk verkeerd indrukken van een knop heeft geen ernstige gevolgen.

Inschakelen display en trapondersteuning

Met de 'aan/uit-knop' kunt u het systeem en het display aanzetten. Druk 2 seconden op de aan/uitknop (A) om de display en trapondersteuning in te schakelen.

Uitschakelen display/systeem

Druk 2 seconden op de 'aan/uit' toets (A) om het systeem uit te schakelen. Let op! Het systeem schakelt ook automatisch uit na enkele minuten inactiviteit.

Storingen

Let op! Raadpleeg bij storingen of twijfels daarover een erkend reparateur.

De display schakelt niet aan.

1. Controleer of de batterij geladen is en goed in de houder is geschoven.
2. Controleer of de stekkerverbinding van de display goed is aangesloten.

De verlichting functioneert niet.

1. Controleer of u de verlichting heeft ingeschakeld
2. Controleer of de batterij geladen is.
3. Controleer of de lampjes niet stuk zijn.



Naast de hiervoor beschreven functies kan het display ook onderstaand weergeven:

Error:

Bij een systeemfout geeft het display een van onderstaande codes weer:

- 21 * stroomstoring * mogelijk kortsluiting in de motor
- 22 * storing ondersteuning *
- 23 * motorstoring * mogelijk losgeschoten kabel
- 24 * controllerstoring * mogelijk losgeschoten kabel
- 25 * remstoring * staan de remmen vrij bij opstarten?
- 30 * communicatiestoring * mogelijk kabel los tussen display en controller

U kunt eventueel checken of er inderdaad een kabel los zit en proberen deze weer aan te sluiten. Beter laat u de reparatie over aan een vakman.

Display instellen:

U kunt de achtergrondverlichting instellen. De wioldiameter is in de fabriek ingesteld op de juiste maat.

Druk de knoppen B(+) en C(-) tegelijk minimaal 2 seconden in nadat u het display heeft ingeschakeld. U bent dan in het menu. Druk 2 seconden op de aan/uit knop A om het menu weer te verlaten.

Wioldiameter komt eerst op het display: Druk kort op de aan/uitknop (A).

U komt op de standaard instelling voor de trapondersteuning. De wettelijke toegestane maximum snelheid van 25 km/u. Fietst u harder dan 25 km/u dan schakelt de ondersteuning uit.

Druk kort op de aan/uitknop (A) om naar de achtergrondverlichting te gaan.

U kunt de achtergrondverlichting van het display in 3 standen instellen door op (B) + of (C) - te drukken in de stand BL (backlight) en op aan/uit (A) ter bevestiging van de gekozen lichtsterkte.

Druk 2 sec op de (A) knop om terug naar het beginscherm te gaan.

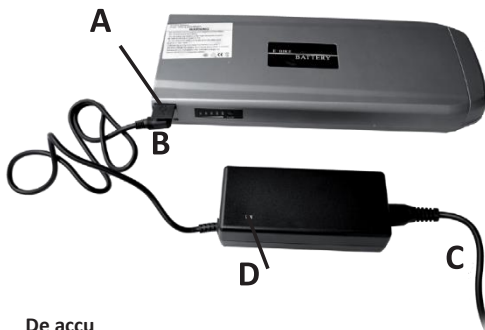

De accu

De accu bevindt zich onder de achterdrager van uw fiets. De accu is een oplaadbare lithium ion batterij in een waterdichte behuizing.

Accu opladen

Overtuig u er van dat de acculader geschikt is voor het voltage dat door het lokale stroomnet wordt geleverd.

Waarschuwing! Gebruik uitsluitend de acculader die met de E-bike is meegeleverd. Bij gebruik van niet-originele acculaders vervalt iedere garantie. Niet-originele laders kunnen ernstige schade veroorzaken aan de gebruiker (kans op brandwonden en elektrische schokken), de accu en het elektrisch systeem.

Let op! De accu moet in een ruimte worden opgeladen en opgeslagen waar de temperatuur hoger is dan 5°C.

De accu los van de fiets opladen/bijladen

U kunt de accu uit de bagagedrager verwijderen door het slot onder de accu open te draaien met de bijgeleverde sleutel. Dit is veelal handig voor het opladen en verdient ook de voorkeur als u de fiets langere tijd niet gaat gebruiken, zoals in de winter of wanneer u zonder de fiets op vakantie gaat.

Accu op/bijladen

1. Klap de rubberlip aan de linkerkant van de batterij open (A) en steek de stekker van de acculader (B) in de accu.
2. Verbind de stekkerkabel (C) aan de acculader en steek de stekker in de wandcontactdoos. De rood oplichtende LED-lamp (D) geeft aan dat de batterij wordt opgeladen!

Laadtijd

De Li-ion accu wordt in circa 5 tot 9 uur volledig opgeladen. **Tip!** Laadt de batterij de eerste 3 keer nadat u de fiets heeft aangeschaft en er mee heeft gereden volledig op door de lader 24 uur aangesloten te houden. Dit zal de levensduur van de accu verlengen.

Acculader afkoppelen

De accu is volledig opgeladen als de LED-lamp (D) groen oplicht.

1. Verwijder eerst de stekker (C) uit de wandcontactdoos, dan de accustekker (B) en sluit de afdekclip weer over de laadconnector van de accu (A).
2. Berg de acculader na gebruik op.

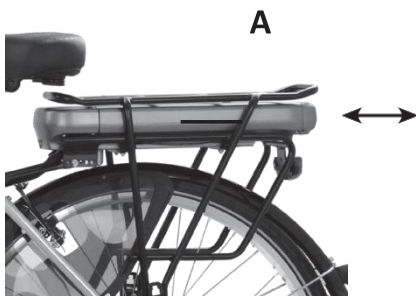

Let op! Laadt de accu na de eerste 3 keer niet langer dan 24 uur aan de lader. Koppel de lader los zodra de LED groen oplicht.

Accu op de fiets bijladen

Als uw fietsberging een stroomaansluiting heeft, kunt u uw accu op de fiets bijladen. U kunt dan de batterij gewoon in de houder laten zitten en de batterijlader aansluiten onder rubber lipje (A).

Aanbevelingen voor gebruik en opslag

Voorzichtig! Stel de accu direct buiten gebruik als u ongebruikelijke geluiden hoort, variatie in de temperatuur constateert of als de batterij lekt.

Waarschuwing! Stel de accu niet opzettelijk bloot aan warmtebronnen en beschadig de accu niet opzettelijk. De accu kan barsten waardoor er giftige stoffen vrijkomen. **Let op!** De batterij moet in een ruimte worden opgeladen en opgeslagen waar de temperatuur hoger is dan 5°C, maar niet hoger is dan 35°C.

- Laadt de accu vóór gebruik op.
- Stel de accu niet bloot aan direct zonlicht.
- Laat de accu tijdens opslag of bij buitengebruikstelling minimaal 1 maal per 3 maanden een complete cyclus van laden doorlopen. Zo blijft de conditie van de accu behouden, ook als deze voor een langere periode wordt opgeslagen.
- Zorg ervoor dat de accu in een goed geventileerde, droge ruimte wordt opgeslagen.
- Breng de fiets naar uw officiële Minerva servicepunt voor de juiste service en onderhoud.
- Haal de accu niet uit elkaar.

Onderhoud van de batterij

Laadt de accu minimaal éénmaal per 3 maanden volledig op. **De garantie vervalt als blijkt dat dit niet is gebeurd.** Het tijdig opladen van de accu zorgt voor een langere levensduur van de accu, voor betere prestaties en voorkomt beschadigingen.

Tip: De accu kan altijd worden bijgeladen. Het is niet noodzakelijk om uw accu volledig leeg te rijden voor deze bijgeladen kan worden. De accu heeft een aanzienlijk langere levensduur als deze niet voortdurend helemaal leeg gereden wordt!



Let op! Lever oude accu's in bij een afvalstation voor veilige inname en recycling.

Garantie op de accu.

De werking van de accu van uw E-bike is voor 2 jaar gegarandeerd, mits u deze op de juiste wijze gebruikt. De accu zal na verloop van tijd een gedeelte van de capaciteit verliezen, ook als u zich houdt aan de richtlijnen wat betreft opladen. Ook in winterse omstandigheden is de capaciteit van de accu minder. Wij zullen altijd nagaan of de accu op de juiste wijze is opgeladen voordat we tot vervanging onder garantie overgaan, tenzij de accu -onverhoopt- al direct na aanschaf defect blijkt te zijn.

Zeer belangrijk! Eerste servicebeurt!

Het is van het grootste belang dat u de fiets onderhoud geeft. Wij raden u met klem aan om dit minimaal 1x per jaar uit te voeren. Dit wordt gedaan door een erkende onderhoudsmonteur van Minerva. **Deze beurt voorkomt een groot deel van de klachten, rammeltjes en ongemakken die u het fietsplezier kunnen ontnemen.** De onderhoudsbeurt kan gedaan worden voor en na het seizoen (tussen oktober en februari). TIP: Zorg ervoor dat uw fiets proper onderhouden is, zodat er geen onnodige slijtage is aan de fiets.



Purpose of this user manual

This user manual is intended to ensure the safe use of your e-bike. Read it carefully before you start using your bike and follow the adjustment procedures one by one. Doing so you will fine-tune your e-bike correctly and you can use it in a safe way.

Please note! An incorrectly adjusted e-bike may result in poor performance.

Your e-bike is an Electronically Power Assisted Cycle (EPAC) according to EN15194 standards. It is provided by law that the power assistance must be limited to a maximum of 25 km/hour (15.5 mph). The power assistance gradually decreases when maximum allowed speed has been reached.

The electrical system

The electrical system of your e-bike offers you a silent, smooth, pleasant and -if you wish- powerful support in all circumstances! The high-quality battery ensures a good range so you can take your e-bike for long rides.

The display

You will find a LED display on the handlebar. It shows the battery level and the support level you have chosen. Using the buttons you can switch between the support levels and depending on the type of bicycle you can handle the bicycle lights. You can buy a luxurious LCD display with the bike or later have it installed. This LCD display has extra functions, like speedometer and odometer. Both displays are covered in this manual.

Five support levels

Choose one of 5 support levels (or none) depending on the type of bicycle you purchased. Level 1 provides the least assistance, level 5 the highest assistance.

Range

Your e-bike is provided with a 36 Volt 13 Ah battery. How far you can go with electric support depends on many factors, for instance weather conditions, the type of road you're riding on, the weight of the user and his luggage, the support level and condition of the battery. The tables below show an overall impression of the range of an e-bike equipped with five support levels.

Summary information and deluxe display

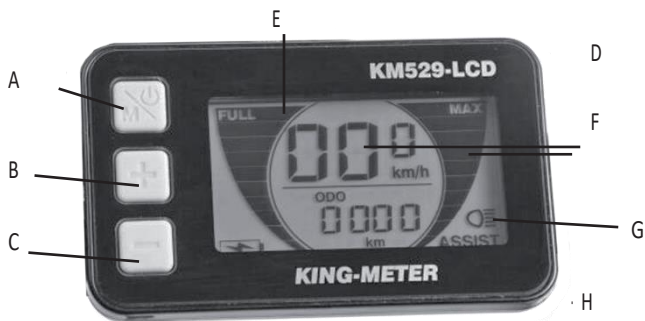

Components/Controllers		Action, function or information
A	On/Off button	display and electrical support on / off
	• 1x press 2 seconds	display and electrical support on
	• 1x press 2 seconds	display and electrical support off
*	press buttons A and B for 2 seconds at the same time	Select displayed information in area D: speed / average speed (AVG) / highest speed measured (MAX)
*	press A briefly when 'on'	displays trip (TRIP) or total distance (ODO) in area H
B	Button +	lights on/off and increase support
	• 1x press 2 seconds	lights on, also display backlight on
	• 1x press 2 seconds	lights off, also display backlight off
	• press briefly	choose more support in 5 steps
C	Button -	choose less support
	Walking assistance	Make sure the assistance is set to level 0. Keep pressing the C-button and the walking assistance will start up to max 6km/h, when you release the button the walking assistance stops.
D	Speed indicator	present/average/maximum speed
E	Battery indicator (5 steps)	Full: fully loaded. Blinking battery and E in display: recharge as soon as possible
F	Support indicator (5 steps)	displays support level in 5 steps (ASSIST), MAX = maximum assistance
G	Light indicator	shows when the lights are on
H	Distance indicator	displays trip or total traveled distance

Please note that the display cannot be removed from the bicycle handlebar.

How to use the control unit

The control unit is easy to operate. Pressing a button accidentally has no serious consequences.

Tip: just push the button you intended to use.

Tip: Practice using the unit before you start riding the first time. Get familiar with the unit and the capabilities of the bicycle.

Activating of the display and support

The 'On / Off' button activates the system and display. Push A for 2 secs to activate the display and support.

Shutting down the display and support

Push the 'On / Off' button and hold it for a 2 seconds to shut down the system. The e-bike will automatically shut down after 3 minutes of inactivity.

Malfunctioning

Caution! If the e-bike does not function properly, consult your bicycle dealer.

The display doesn't work

1. Check if the battery's been charged and that it's well fitted in the battery holder
2. Check if the display sockets are well connected.

The bicycle lights don't work

1. Check if you pushed the correct button
2. Check if the battery's been charged
3. Check if the light bulbs are not damaged

The support level LEDs are blinking on the display

1. See your bike dealer



The display can also show the following in addition to the functions described above:

Error:

Following are the error codes that can be displayed:
 21 * current abnormality * inspect if motor short circuits * 22 * throttle abnormality * inspect if throttle recovers original state * 23 * motor abnormality * is the motor phrase well connected? Are the lines well connected? * 24 * controller abnormality * is the motor phrase well connected? Are the lines well connected? * 25 * brake abnormality * are the brakes in their original state before display startup? 30 * communication abnormality * are lines well connected between display and controller?

You can check if the lines are well connected and try to reconnect them. Better leave that to a professional bicycle repair man.

Display settings:

You may set the backlight. The wheel diameter is set correctly in the factory.

Press button B(+) and C(-) at the same time for at least 2 seconds after you activated the display. You entered setting menu mode. Press (A) on/off for 2 seconds to quit the setting menu.

Wheel diameter comes first on the display: Press short on the on/off button (A)

When the running real-time speed is faster than the value of limited-speed you set, the controller will cut off the motor power to protect the rider's safety. Limited speed default setting value is 25 km/h. Press button (A) briefly to enter the next setting.

You may set the backlight brightness in one of three values. Press (B) + or (C) - in BL mode (backlight) and confirm by pressing (A). Default level is 1 (low).

Push 2 sec on the (A) Button to return to the begin screen.

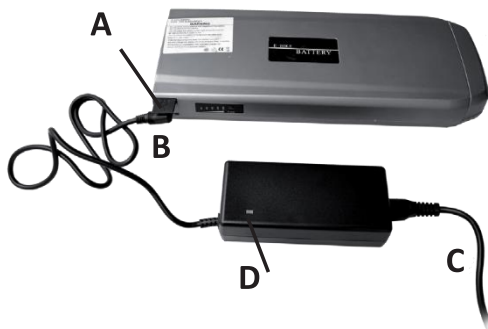

The battery

The battery is placed under the rear luggage carrier. The lithium ion battery is removable, rechargeable and provided with a watertight housing.

Charging your battery

Make sure that your battery charger is compatible with your local electricity network.

Warning! Only use the supplied charger that comes with your e-bike. The use of non-original battery chargers will void your warranty.

Non-original battery chargers may cause heavy injuries to the user such as burns and electrical shocks as well as damage to the e-bike and the battery.

Recharging the battery separately from the bike

Your battery can be recharged when it is removed from you e-bike. You can unlock the battery with the key provided with your e-bike and remove it from the bike. Comes in handy when the battery needs to be recharged and even preferable when you will not use your e-bike for a longer period of time.

Charging and re-charging the battery

1. Open the rubber seal on the left side of the battery (A) and put the battery charger plug (B) in the battery socket.
2. Connect the power cable (C) to the battery charger and put its plug into the wall socket.
3. The red LED (D) indicates that the battery is being (re) charged.

Charging time

The Li-ion battery needs approximately 5 till 9 hours to become fully charged.

Tip: The first three times you recharge your battery, do a completely charging cycle of the battery. Keep the battery charger connected during 24 hrs. This will increase the lifetime of your battery.

Disconnect the battery charger

The battery is fully charged when the green LED is lit.

1. Remove the power cable (C) from the wall socket and then the battery charger plug from the battery (B). Close the rubber seal on the battery (A)
2. Store the battery charger after use.

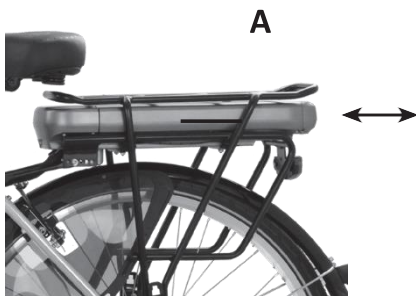

Notice! After the first three 24 hour charges of the battery, avoid recharging the battery longer than necessary! When the green LED is lit, disconnect the charger from the battery.

Recharging the battery when it's on the bike

When your bike parking place has a 220 Volt power socket, you can also leave your battery on the bike when recharging. Leave the battery in the luggage carrier and just connect it under the rubber seal (A).

Recommendations for use and storage

Warning! Disconnect the battery at once when you notice an anomaly, when you hear an unusual noise, when you notice unusual temperature differences or when the battery case leaks.

Warning! Do not expose the battery to heat sources and do not damage the battery.

A damaged battery might release toxic gas!

Please note! The battery must be recharged and stored in a room where the temperature is above 5°C, and not higher than 35° C.

- Recharge the battery before use.
- Do not expose the battery to direct sunlight.
- When you will not use your e-bike for a longer period or when you store your battery in wintertime, recharge the battery at least 1 time every three months during 24 hours. Doing so keeps the battery in good condition.
- Make sure your battery is stored in a well-ventilated and dry room.
- See your official Minerva dealer for the right service and maintenance.
- Do not disassemble the battery.

Maintenance of the battery

Do a complete recharge cycle of your battery at least once every three months. Your warranty is void when you fail to do so!

Recharging your battery in time maintains the life expectancy, enables a better performance and prevents damage.

Hint: You can recharge the battery as often as you wish. It is not necessary to discharge the battery or drive until it is empty before recharging it. The battery life will be significantly longer when you do not always empty it completely. However, to have an accurate battery indication on the display, it is good to empty your battery every once in a while.



Warning! Properly dispose of old batteries!

Warranty on the battery.

The proper functioning of the E-bike battery is guaranteed for 2 years if you treat it right. The battery will lose part of its capacity over time, even if you keep to all directives about recharging given here.

Under winter conditions the capacity of the battery will decrease as well.

We will evaluate if the battery is used and charged according to our directives before we will replace it under warranty, unless the battery is -unfortunately- defective right after purchase. In that case we will replace it at once, self-evidently.

Very important! First service!

It is of the utmost importance to service your bicycle in time. We highly advice you to bring your bicycle minimum 1 time a year to a approved service point of Minerva. **Having your bicycle serviced at this point will prevent a large part of the complaints, rattles and discomforts that might take away your cycling fun.** Make this maintenance appointment before or after the season (between October & February).

Hint: Make sure your bike is maintained cleanly so there is no unnecessary wear and tear on the bike



Absicht dieses Handbuchs

Dieses Handbuch ist für den sicheren Gebrauch und Betrieb Ihres E-Fahrrades beabsichtigt. Lesen Sie diese Gebrauchsanleitung genau durch bevor Sie anfangen und folgen Sie die Anpassungsverfahren richtig. Auf diese Weise können Sie Ihr Fahrrad richtig anpassen für einen sicheren Gebrauch.

Achtung! Die Verwendung eines schlecht abgestimmten Fahrrads kann reduzierte Leistung verursachen.

Das E-bike ist ein Electronically Power Assisted Cycle (EPAC) in Übereinstimmung mit der Norm EN15194. Das Gesetz sieht vor, dass die Pedalkraft-Unterstützung bis max. 25 km pro Stunde begrenzt werden sollte. Die Unterstützung verringert allmählich bis zum 25 km/St.

Das elektrische System

Das elektrische System Ihres e-Bike bietet Ihnen unter allen Umständen ein angenehm geräuscharme, äußerst glatte und, wenn nötig, starke Unterstützung. Die hochwertige Batterie garantiert einen großen Aktionsradius so dass Sie lange Zeit mit Ihrem E-Bike fahren können.

Anzeige

Auf dem Rad finden Sie eine LED-Anzeige. Es zeigt den Ladestand des Akkus und das gewählte Fahrprogramm. Mit den Tasten wechseln Sie zwischen die Fahrprogramme und können Sie die Beleuchtung aktivieren (Beleuchtung je nach Version). Sie können bereits bei den Fahrrad Kauf oder später ein Luxus-LCD-Display kaufen und montieren lassen. Dies hat zusätzliche Funktionen, wie ein Tachometer und Kilometerzähler. Beide Displays sind in diesem Handbuch behandelt.

Fünf Fahrprogrammen

Das E-Bike hat 5 Fahrprogramme. Position 1 gibt die geringste Unterstützung und Position 5 gibt die meiste Unterstützung.

Reichweite

Ihre E-Bike ist mit einer 13 AH 36-Volt-Batterie ausgestattet.* Wie weit Sie mit Unterstützung fahren können, ist von vielen Faktoren abhängig. Die Wetterbedingungen, die Straßenoberfläche, das Gewicht des Fahrers, Gepäck, Zustand der Batterie und so weiter. In der untenstehenden Tabelle geben wir Ihnen einen Gesamteindruck von der Reichweite Ihres E-Bikes mit 5 Fahrprogrammen.

Übersicht Informationen und deluxe Anzeige



Bedienung / Knöpfe	Wirkung, Funktion oder Information
A Ein/Ausschalter	Anzeige und Unterstützung aktivieren
• 1x 2 Sekunden drücken	Anzeige und Unterstützung aktivieren
• 1x 2 Sekunden drücken	Anzeige und Unterstützung ausschalten
* Taste A und B gleichzeitig für 2 Sekunden drücken	Wählen Sie die angezeigten Informationen in Feld D: aktuelle Geschwindigkeit/ Durchschnittsgeschwindigkeit (AVG) /höchste gemessene Geschwindigkeit (MAX)
* Taste A kurz drücken weil Eingeschaltet	zeigt Abstand (TRIP) oder Gesamtdistanz (ODO) in Feld H
B Taste +	Lichtschalter und erhöhen Unterstützung
• 1x 2 Sekunden drücken	Licht an, auch Hintergrundbeleuchtung
• 1x 2 Sekunden drücken	Licht aus, auch Hintergrundbeleuchtung
• kurz drücken	Wählen Sie mehr Unterstützung in fünf Stufen
C Taste -	Wählen Sie weniger Unterstützung
Gehilfe	Stellen Sie Sicher, dass die Gehilfe auf Stufe 0 eingestellt ist. Halten Sie die Taste (C) gedrückt und die Gehilfe startet bis zu einer Geschwindigkeit von 6km/h. Wenn Sie die Taste loslassen, stoppt die Gehilfe.
D Geschwindigkeit	Aktuelle/Durchschnittliche/höchste
E Indikator Batterie (5 Stufen)	Full: vollständig geladen. Blinkt Batterie in Anzeige E: so schnell wie möglich Laden!
F Indikator Unterstützung (5 Stufen)	Zeigt in 5 Stufen die gewählte Unterstützung (ASSIST), MAX = Maximum
G Licht indikator	Erscheint als Licht eingeschaltet ist
H Abstand indikator	zeigt Abstand (TRIP) oder Gesamtdistanz (ODO)

Achtung! Das Display kann nicht vom Lenker abgenommen werden.

Nutzung des Anzeigers

Das Display ist einfach zu bedienen. Versehentlich falsch drücken einer Taste hat keine ernsthaften Konsequenzen. Hinweis: Drücken Sie die Taste die Sie ursprünglich eindrücken wollte.

Hinweis: Üben Sie mit dem Betrieb der Anzeige.

Display und Unterstützung einschalten.

Drücken Sie 1x 2 Sekunden auf der Ein/Aus Taste (A) um das Display und Fahrrad zu aktivieren.

Deaktivierung des Systems

Halten Sie die Ein-/Ausschalter zwei Sekunden zum abschalten des Systems. Achtung! Das System schaltet auch automatisch nach drei Minuten Inaktivität ab.

Störungen

Achtung! Erkundigen Sie sich bei Fehlern oder Zweifel immer eine zugelassene Werkstatt.

Das Display lässt sich nicht einschalten.

1. Stellen Sie sicher, dass der Akku geladen ist und richtig in die Halterung eingesetzt.
2. Stellen Sie sicher, dass die Steckverbindungen richtig angeschlossen sind.

Die Beleuchtung funktioniert nicht

1. Stellen Sie sicher, dass das Licht eingeschaltet ist.
2. Stellen Sie sicher, dass der Akku geladen ist.
3. Stellen Sie sicher, dass die Lichter nicht kaputt sind.

Das Display zeigt einem blinkenden Programm LED

Kontaktieren Sie Ihren Fahrradhändler



Das Display kann auch die folgenden Zusätzlich zu den oben beschriebenen Funktionen zeigen:

Error:

Wenn ein Systemfehler auftritt erscheint auf dem Display eine der folgenden Codes:

- 21 * Stromausfall * möglicher Kurzschluss im Motor
- 22 * Ausfall-Unterstützung *
- 23 * Motorstörung * möglich ein lösen Kabel
- 24 * Controller Ausfall* möglich ein lösen Kabel
- 25 * Bremsenausfall * sind die Bremsen Frei beim Start?
- 30 * Kommunikationsfehler * möglich lösen Kabel zwischen Display und Controller

Sie können prüfen, ob es tatsächlich eine lose Kabel ist und versuchen zu verbinden. Besser lassen Sie die Wartung an einen qualifizierten Techniker.

Einstellen der Anzeige:

Sie können die Hintergrundbeleuchtung einstellen. Der Raddurchmesser ist werkseitig auf die richtige Größe eingestellt.

Durch gleichzeitig Drücken der Tasten B (+) und C (-) für mindestens 2 Sekunden nach dem Einschalten des Displays befinden sich im Menü. Drücken Sie 2 Sekunden lang auf den Ein-/Aus Taste A um das Menü wieder zu verlassen.

Die Standardeinstellung für Fahrräder ist die gesetzlich Höchstgeschwindigkeit von 25 km / h erlaubt. Wenn Sie schneller als 25 km / h fahren wird die Unterstützung auszuschaltet.

Sie können durch Drücken der Taste (B) + oder (C), um die Hintergrundbeleuchtung in 3 stufen einstellen weil im BL modus (Hintergrundbeleuchtung). Drücken sie die Ein- / Aus Taste (A), um die ausgewählte Helligkeit zu bestätigen.

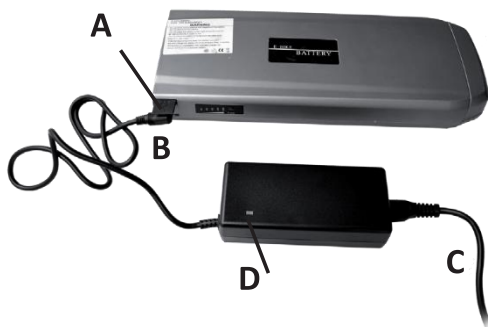

Die Batterie

Die Batterie befindet sich unter dem hinteren Träger. Die lithium ion Batterie ist eine wieder aufladbare Batterie in einem wasserdichten Gehäuse.

Aufladen der Batterie

Stellen Sie sicher, dass das Ladegerät für die von der lokalen Stromversorgung angegebene Spannung geeignet ist. Warnung! Verwenden Sie nur das Ladegerät welches mit dem E-Bike geliefert war. Dem Gebrauch von nicht originalen Ladegeräten macht jede Garantie ungültig. Nicht original Ladegeräte können schwere Schäden für den Benutzer verursachen (Brandwunden und Stromschläge), die Batterie und das elektrische System.

Bitte beachten Sie! Die Batterie muss aufgeladen und gespeichert werden in einem Raum, wo die Temperatur höher als 5°C ist, aber nicht höher dan 35°C.

Das Aufladen des Batteries separat vom Fahrrad.

Sie können den Batterie aus dem Gepäckträger entfernen, wenn diese separat geladen werden soll. Dies ist vor allem nützlich für die Aufladung und auch bevorzugt, wenn das Fahrrad längeren Zeitraum im Winter nicht benutzt wird.

Das Aufladen des Batteries.

1. Schlagen Sie die Gummilippe auf der linken Seite der Batterie open (A) und stecken Sie den Stecker des Ladegeräts (B) an die Batterie.
2. Schließen Sie das Netzkabel an das Ladegerät und stecken Sie es in die Steckdose. Die rote LED bedeutet, dass der Akku geladen wird.

Die Ladezeit.

Der Batterie ist in etwa 5 bis 9 Stunden vollständig aufgeladen. Hinweis! Laden Sie den Batterie die ersten 3-mal vollständig durch das Ladegerät innerhalb von 24 Stunden eingesteckt zu halten. Dies verlängert die Lebensdauer der Batterie.

Abkuppeln des Ladegeräts.

Der Akku ist vollständig geladen, wenn die LED grün leuchtet. 1. Zunächst entfernen Sie den Stecker aus der Steckdose dann entfernen Sie die Batterie Stecker und schließen Sie die Gummilippe über die Ladebuchse des Akkus. 2. Speichern Sie der Batterie nach Gebrauch.

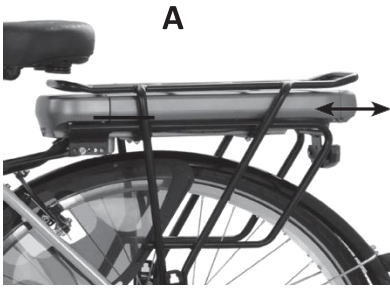

Achtung! Halten Sie den Akku nach den ersten drei Mal nicht mehr als 24 Stunden auf dem Ladegerät ein. Nehmen Sie die Batterie aus dem Ladegerät, wenn die grüne LED leuchtet.

Aufladen der Batterie auf einem Fahrrad.

Wenn Ihr Fahrradpark einen Stromanschluss hat, können Sie Ihre Batterie auf dem Fahrrad aufladen. Sie können Ihre Batterie in den Halter lassen und das Ladegerät unter die Gummilippe (A) verbinden.

Empfehlungen für das Gebrauch und Lagerung.

Achtung! Entfernen Sie den Akku, wenn Sie ungewöhnliche Geräusche hören, die Temperatur des Akkus ungewöhnlich hoch wird oder wenn der Akku leckt. Warnung! Schützen Sie der Akku gegen Wärmequellen und Beschädigung. Im Falle von Schäden an der Batterie können Giftstoffe freizugeben. Der Akku sollte in einem Raum gespeichert und geladen werden, wo die Temperatur höher als 5°C ist.

- Laden Sie den Akku vor dem Gebrauch.
- Der Akku wird nicht dem direkten Sonnenlicht ausgesetzt werden.
- Geben Sie die Batterie mindestens einmal alle drei Monate einen kompletten Zyklus von Laden. Dies hält der Akku in gutem Zustand auch wann diese für längere Zeit gespeichert wird.
- Stellen Sie sicher, dass der Akku in einem gut belüfteten, trockenen Raum aufbewahrt wird.
- Bringen Sie das Fahrrad zu Ihrem autorisierten Minerva Fahrradhändler/ service point für die richtige Service und Unterhaltung.
- Demontieren Sie den Akku nicht.

Unterhalt der Akku.

Geben Sie die Batterie mindestens einmal alle drei Monate einen kompletten Zyklus von Laden. Die Garantie ist wichtig, wenn dies nicht geschehen ist. Der rechtzeitige Laden der Akku sorgt für eine längere Lebensdauer der Akku, bessere Leistung und verhindert Beschädigungen.

Hinweis: Der Akku kann immer aufgeladen werden. Es ist nicht notwendig, den Akku vor dem Aufladen vollständig zu entleeren. Der Akku hat eine deutlich längere Lebensdauer, wenn er nicht ständig leer

gefahren wird.

Hinweis: Für eine korrekte Anzeige der auf dem Display verbleibende Akkukapazität, ist es gut um gelegentlich Ihre Akku völlig leer zu fahren.

Achtung: Geben Sie alte Batterien in einer Abfallstation für das Recycling.

Batterie-Garantie.

Der Betrieb der Akku Ihres E-Bike wird für 2 Jahre garantiert, sofern Sie sie richtig zu verwenden. Die Batterie wird im Laufe der Zeit einen Teil seiner Kapazität verlieren, auch wenn Sie an die Richtlinien in Bezug auf Lade haften. In Winterbedingungen ist die Kapazität der Batterie ebenfalls auch weniger. Wir werden immer prüfen, ob die Batterie richtig aufgeladen worden ist, bevor sie im Rahmen der Garantie Erzsatz werd, es sei denn -unerwartet-, die Batterie ist bereits defekt sofort beim Kauf.

Sehr wichtig! Erste Wartung!

Es ist von größter Bedeutung, dass Sie Ihr Fahrrad warten. Wir empfehlen Ihnen dringend, dies mindestens einmal im Jahr zu tun. Dies wird von einem von Minerva autorisierten Servicetechniker durchgeführt. Dieser Service verhindert einen großen Teil der Beschwerden, des Klapperns und der Unannehmlichkeiten, die Ihnen den Spaß am Radfahren nehmen können. Die Wartungsarbeiten können vor und nach der Saison (zwischen Oktober und Februar) durchgeführt werden.

TIPP: Achten Sie darauf, dass Ihr Fahrrad sauber gehalten wird, damit es nicht unnötig abgenutzt wird.



Objectif de ce mode d'emploi

L'objectif de ce guide est que vous puissiez utiliser et profiter pleinement votre Vélo à Assistance Electrique (VAE) en toute sécurité. Prenez le temps de le lire attentivement et suivez minutieusement les procédures de réglages. Vous devez régler correctement votre VAE pour un usage en toute sécurité.

Attention ! Utiliser un VAE qui est incorrectement réglé, peut entraîner une mauvaise performance de celui-ci.

Votre VAE est un Electronically Power Assisted Cycle (EPAC) conformément à la norme EN15194. La loi prévoit que l'assistance au pédalage est limitée jusqu'à 25 km/h. L'assistance diminue progressivement au-delà des 25 km/h.

Le système électrique

L'assistance électrique vous offre dans toutes les circonstances un support silencieux, souple, agréable, et là où c'est nécessaire, un support puissant.

Votre batterie haute qualité assure une grande autonomie qui vous permet de rouler longtemps.



Le boîtier de commande

Un boîtier de commande avec des LED se trouve sur le guidon. Celui-ci montre le niveau de charge de votre batterie et le mode d'assistance choisi. Avec les boutons, vous pouvez changer le mode d'assistance et selon le modèle, vous pouvez allumer l'éclairage du vélo. Vous pouvez installer tous prêts pour l'achat ou plus tard, un écran LCD de luxe. Ceci présente des fonctionnalités supplémentaires, par exemple un indicateur de vitesse et du compteur kilométrique. Les deux écrans sont couverts dans ce guide.

Cinq programmes d'assistance

Votre VAE a cinq programmes d'assistance. Le niveau d'assistance au pédalage peut être choisi. Le niveau 1 apporte une assistance légère et le niveau 5 apporte une assistance maximum.

L'autonomie

Votre VAE est équipé avec une batterie de 36 Volt d'un ampérage de 13 Ah (ou 11 Ah par certains modèles d'action). Votre autonomie dépend de nombreux facteurs : la météo, la surface de route, le poids du cycliste avec ou sans bagage, le programme d'assistance choisi et le niveau de charge et condition de la batterie. Dans le tableau ci-dessous, nous vous donnons quelques indications d'autonomie pour un VAE avec 5 programmes d'assistance.

Information générale et boîtier de commande deluxe

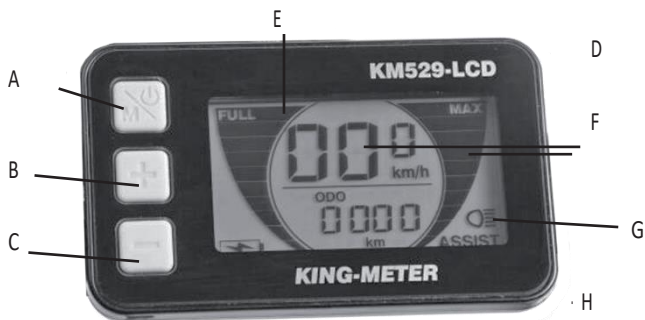

Indicateurs/boutons		Action, fonction ou information
A	Marche / Arrêt	Met en route le boîtier de commande et active l'assistance au pédalage
	• 1x appuyez sur 2 secondes	Allume le VAE
	• 1x appuyez sur 2 secondes	Eteint le VAE
*	Appuyez sur les touches A et B pendant 2 secondes en même temps	Sélectionnez les informations affichées dans la zone D: Vitesse / vitesse moyenne (AVG) / vitesse la plus élevée mesurée (MAX)
*	Appuyez brièvement sur A lorsque 'on'	Affiche la distance (TRIP) ou la distance totale (ODO) dans la zone H
B	Bouton +	Allumer/éteindre les lumières et augmenter le support
	• 1x appuyez sur 2 secondes	Allumer, aussi rétro-éclairage
	• 1x appuyez sur 2 secondes	Éteindre les lumières, aussi rétro-éclairage
	• Appuyez brièvement	Choisir plus de support en 5 étapes
C	Bouton -	Choisir moins de support
	Assistance à la marche	Vérifiez que l'assistance est réglée sur le niveau 0. Continuez à appuyer sur le bouton C et l'assistance à la marche démarre jusqu'à 6 km/h maximum, lorsque vous relâchez le bouton, l'assistance à la marche s'arrête.
D	Indicateur de la Vitesse	Vitesse actuelle / moyenne / maximale
E	Indicateur de la Batterie (5 étapes)	Full: Complètement chargé. Batterie clignotante et E dans l'affichage: rechargez dès que possible
F	Indicateur Assistance (5 étapes)	Affiche le niveau de support en 5 étapes (ASSIST), MAX = assistance maximale
G	Indicateur d'éclairage	Montre quand les lumières sont allumées
H	Indicateur de la distance	Affiche le trajet ou la distance parcourue totale

Note ! L'écran ne peut pas être retiré du guidon

Utilisation du boîtier de commande

Le boîtier de commande se manie facilement. Si vous appuyez sur un mauvais bouton ceci n'a pas de conséquences graves. Conseil : appuyez simplement sur le bouton que vous vouliez choisir.

Activation du boîtier et assistance au pédalage

Avec le bouton « Marche / Arrêt » vous allumez votre vélo. Appuyez 1 fois sur le bouton A (2 sec) pour faire fonctionner le boîtier et activer l'assistance au pédalage.

Eteindre le boîtier de commande et le VAE

Appuyez longtemps sur le bouton « Marche / Arrêt » jusqu'à ce que votre VAE s'éteigne. Attention ! Votre vélo s'éteint aussi automatiquement après 3 minutes d'inactivité.

Pannes

Attention ! En cas de panne ou si vous avez un doute, contactez votre spécialiste vélo.

Le boîtier de commande ne fonctionne pas

1. Vérifiez si la batterie est chargée et bien placée dans son support. 2. Vérifiez si le boîtier de commande est correctement connecté.

L'éclairage ne fonctionne pas

1. Vérifiez si vous avez bien appuyé sur le bouton d'éclairage. 2. Vérifiez si la batterie est chargée. 3. Vérifiez si les ampoules ne sont pas défectueuses.

Les LED « Mode d'Assistance » clignotent

1. Prenez contact avec votre spécialiste vélo.



En plus des fonctions décrites ci-dessus, l'affichage peut également présenter les éléments suivants:

Erreur:

Voici les codes d'erreur qui peuvent être affichés:
21 * anomalie de courant * inspecter si court-circuit moteur * 22 * anomalie du papillon * inspecter si le papillon reprend l'état d'origine * 23 * anomalie moteur * est la phrase motrice bien connectée? Les lignes sont-elles bien connectées? * 24 * anomalie du contrôleur * est la phrase mot bien connectée? Les lignes sont-elles bien connectées? * 25 * anomalie de freinage * sont les freins dans leur état d'origine avant le démarrage de l'écran? 30 * anomalie de communication * sont des lignes bien connectées entre l'affichage et le contrôleur?

Vous pouvez vérifier si les lignes sont bien connectées et essayer de les reconnecter. Mieux vaut laisser cela à un homme professionnel de réparation de bicyclette.

Réglages généraux:

Vous pouvez régler le rétroéclairage. Le diamètre de la roue est réglé correctement en usine.

Appuyez simultanément sur les touches B (+) et C (-) pendant au moins 2 secondes après l'activation de l'affichage. Vous êtes entré dans le mode de réglage du menu. Appuyez sur (A) pendant 2 secondes pour quitter le menu de réglage.

Le diamètre apparaît en premier sur l'écran. Appuyez brièvement sur le bouton marche/arrêt (A).

Lorsque la vitesse de fonctionnement en temps réel est plus rapide que la valeur de la vitesse limitée réglée, le contrôleur coupera la puissance du moteur pour protéger la sécurité du conducteur. La valeur de réglage par défaut de vitesse limitée est de 25 km/h. Appuyez sur le bouton (A) pour entrer le réglage suivant.

Vous pouvez régler la luminosité du rétroéclairage dans l'une des trois valeurs. Appuyez sur (B) + ou (C) - en mode bL (rétroéclairage) et confirmez en appuyant sur (A). Le niveau de déviation est 1 (bas).

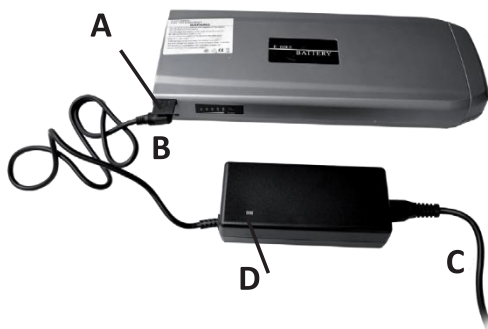

La batterie

La batterie est placée soit sous le porte bagage arrière soit, selon certains modèles rétro, sous le porte bagage avant. La lithium ion batterie est rechargeable et dans un boîtier étanche.

Charger la batterie

Assurez-vous que votre chargeur est compatible avec le voltage fourni par votre fournisseur d'électricité.

Attention ! Utilisez seulement le chargeur qui était livré avec votre VAE. L'usage d'un chargeur-non compatible ou non-original, annule la garantie.

Un chargeur non-compatible ou non-original peut provoquer des blessures graves à l'utilisateur (brûlures ou électrocution) et endommager la batterie ou le système électrique de votre VAE.

Attention ! Chargez et stockez la batterie dans un endroit où la température est supérieure à 5°C.

Charger / recharger la batterie séparément du vélo
Vous pouvez enlever la batterie de votre vélo en déverrouillant l'antivol avec la clé fournie. Charger la batterie séparément du vélo est pratique et préférable quand vous n'utilisez pas votre VAE pendant une longue période (hiver ou vacances).

Comment charger / recharger votre batterie

1. Ouvrez le petit couvercle en caoutchouc (A) côté gauche de la batterie et branchez la fiche du chargeur (B) dans la batterie.
2. Branchez le câble secteur (C) au chargeur puis branchez-le dans la prise 220V. Le LED rouge du chargeur indique que la batterie est en charge.

Temps de charge

Le temps de charge complet d'une batterie Lithium-Ion est entre 5 et 9 heures.

Conseil ! Les trois premiers cycles de charge de votre batterie doivent être complets. Laissez le chargeur connecté à la batterie pendant 24 heures. Ceci maintient la durée de vie de votre batterie.

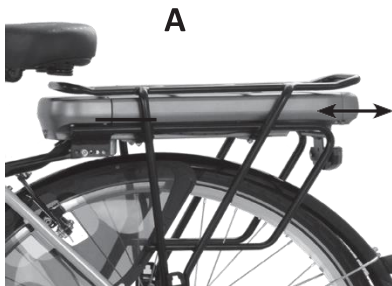

Débrancher votre batterie

La batterie est entièrement chargée quand le LED vert est allumé.

1. Retirez le câble (C) du prise 220V et ensuite la fiche du chargeur de la batterie (B). Fermez le petit couvercle caoutchouc de la batterie (A)
2. Rangez le chargeur après utilisation.

Attention ! Ne laissez pas la batterie branchée au chargeur plus que nécessaire (sauf les trois premiers cycles) Débranchez le chargeur dès que le LED vert est allumé.

Recharger la batterie en la laissant sur le vélo

Si votre garage ou cabane a une prise 220V, vous pouvez laisser la batterie sur votre vélo quand vous la recharger. Laissez-la simplement dans son support et branchez-la en ôtant le couvercle caoutchouc (A) Ce couvercle se trouve sous la batterie pour les vélos modèles rétro (E)

Recommandations pour usage et stockage

Attention ! Eteignez directement le VAE et enlevez la batterie du vélo quand vous entendez un bruit inhabituel, quand vous remarquez une variation anormale de température ou quand vous voyez une fuite de la batterie.

Attention ! Ne jamais exposer la batterie à une source de chaleur, ne jamais l'ouvrir. La batterie risque de s'endommager et des gaz toxiques peuvent s'en échapper.

Notez que la batterie doit être chargée et stockée dans un endroit dont la température est supérieure à 5°C et max. 35° C.

- Chargez la batterie avant usage.
- N'exposez pas la batterie directement au soleil.
- Faites un cycle de charge complet (24 heures) tous les trois mois dans le cas où vous ne servez pas votre VAE pendant une longue période. La batterie restera ainsi en bon état même si elle est stockée longtemps.
- Prenez soin que la batterie soit stockée dans un endroit sec et bien ventilé.
- Consultez un spécialiste VAE pour l'entretien de votre vélo.
- Ne démontez jamais la batterie.

Entretien de la batterie

Chargez la batterie un cycle complet (24 heures) au moins une fois tous les 3 mois. La garantie sera annulée si vous ne le faites pas !

Respecter les règles d'entretien vous assure une durée



de vie prolongée de votre batterie, vous donne les meilleurs résultats et évite des endommagements.

Recommandation ! Vous pouvez recharger votre batterie quand vous voulez. Ce n'est pas nécessaire de « vider » la batterie avant de la recharger. La durée de vie de la batterie est considérablement prolongée quand elle ne sera pas vidée chaque fois !

Recommandation ! Pour avoir un affichage de la charge batterie correct, on vous recommande de vider la batterie une fois de temps à temps.

Attention ! Amenez votre vieille batterie à la déchetterie pour collecte et recyclage.

Garantie de la batterie.

Le fonctionnement de la batterie de votre E-bike est garantie pour un an, à condition que vous les utilisez correctement. La batterie au fil du temps de perdre une partie de sa capacité, même si vous respectez les directives concernant la charge. En outre, dans des conditions d'hiver, la capacité de la batterie est inférieure. Nous allons toujours vérifier si la batterie est chargée correctement avant de passer à un remplacement sous garantie, à moins que la batterie -inattendu- immédiatement après l'achat jugée défectueuse.

Très important! Entretien initial!

Il est de la plus haute importance que vous entreteniez votre vélo. Nous vous recommandons vivement d'effectuer cette opération au moins une fois par an. Cette opération est effectuée par un technicien de service agréé par Minerva. Ce service permet d'éviter une grande partie des plaintes, cliquetis et désagréments qui peuvent nuire à votre plaisir de pédaler. L'entretien peut être effectué avant et après la saison (entre octobre et février).

CONSEIL : Veillez à ce que votre vélo reste propre afin d'éviter toute usure inutile.

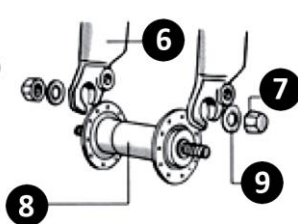
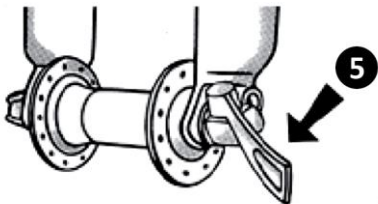
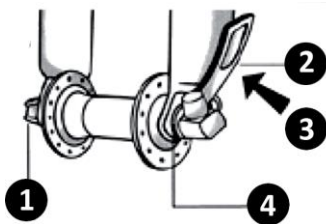

NL - WIELEN

Wielen met snelsluiting

Ontgrendel de snelsluiting, stop de hendel in de as van het wiel, draai de regelconus aan het uiteinde tegenover de hendel vast en schroef deze één slag los.

De veiligheidsringen moeten altijd steunen op de beugels van de vork en de snelsluiting. Bevestig het wiel, centreer het en vergrendel de hendel stevig met de hand. De hendel is echt goed vastgezet als hij parallel staat aan de vork.

TIP. U moet een sterke weerstand voelen als u op de snelsluiting drukt, dan is het wiel goed gemonteerd. Sla met een hand op het wiel om er zeker van te zijn dat het geheel goed vast zit.

LET OP! Controleer voor gebruik of de wielen goed geborgd zijn op het frame en op de vork.

1. Regelconus
2. Snelsluiting
3. Gesloten
4. Veiligheidsring
5. Open

Standaard wielen

Monteer het wiel, centreer het en vergrendel de moeren aan weerszijden van de vork. De veiligheidsringen moeten steeds steunen op de beugels van de vork en de moeren van de naaf. Aanhaalkoppel: 17 Nm.

LET OP! Controleer voor gebruik of de wielen goed geborgd zijn op het frame en de vork.

6. Uiteinde van de voorvork
7. Moer
8. Naaf
9. Veiligheidsring

UK - WHEELS

Assembly using quick-lock mechanism

Unlock the quick-lock lever, slip it into the wheel axle, tighten the adjusting cap located at the opposite end from the lever, and loosen it one turn. The safety washers should always rest on the arms of the fork and the quick-lock system.

Mount the wheel, centre it, and lock the lever firmly by hand.

The lever is really tight when it is parallel to the fork.

TIP. You should feel strong resistance when you press the quick lock lever: this means the wheel is properly mounted. Tap the front wheel with your hand to ensure the assembly is firm.

CAUTION! Before using, ensure that your wheels are properly locked onto the frame and the fork.

1. Adjusting cap
2. Quick-lock lever
3. Closed
4. Safety washer
5. Open

Assembly without quick-lock

Mount the wheel, centre it, and tighten the nuts on either side of the fork. The safety washers should always rest on the arms of the fork and the hub nuts. Tightening torque: 17 Nm.

CAUTION! Before using, ensure that your wheels are properly locked onto the frame and the fork.

6. End of the fork
7. Nut
8. Hub
9. Safety washer

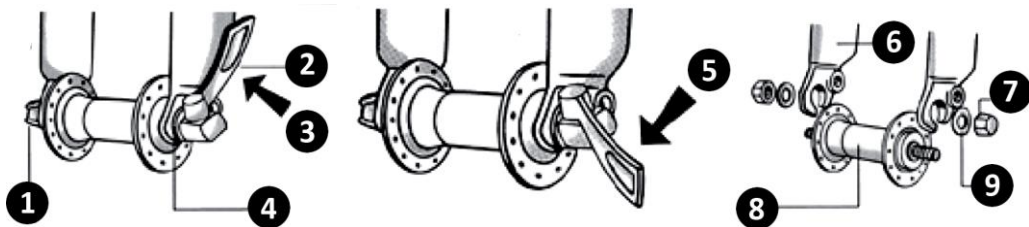

F - ROUES

Roues à blocage rapide

Déverrouillez le levier de blocage rapide, introduisez-le dans l'axe de la roue, vissez le cône de réglage situé à l'extrémité opposée au levier et dévissez-le d'un tour. Les rondelles de sécurité doivent toujours se trouver sur les pattes de la fourche et le système de blocage rapide. Montez la roue, centrez-la et verrouillez fermement le levier à la main. Le levier est bien fixé lorsqu'il est parallèle à la fourche.

CONSEIL. Vous devez ressentir une forte résistance en appuyant sur le levier de blocage rapide : la roue est alors bien montée. Frappez de la main sur la roue avec la main pour vous assurer de la bonne fixation de l'ensemble.

ATTENTION! Avant utilisation, vérifiez que les roues soient bien bloquées sur le cadre et la fourche.

1. Cône de réglage
2. Levier de blocage rapide
3. Fermé
4. Rondelle de sécurité
5. Ouvert

Roues standard

Montez la roue, centrez-la et verrouillez les écrous de part et d'autre de la fourche. Les rondelles de sécurité doivent toujours se trouver sur les pattes de la fourche et les écrous du moyeu. Couple de serrage : 17 Nm.

ATTENTION! Avant utilisation, vérifiez que les roues soient bien bloquées sur le cadre et la fourche.

6. Extrémité de la fourche avant
7. Ecrou
8. Moyeu
9. Rondelle de sécurité

D - RÄDER

Montage mit Schnellverschluss

Den Schnellverschlusshebel entriegeln, den Schnellverschluss in die Radachse einführen, den Einstellkegel an der entgegengesetzten Seite des Hebels anschrauben und um eine Umdrehung lösen. Die Sicherheitsunterlegscheiben müssen immer auf dem Gabelende und dem Schnellverschlussystem aufliegen. Das Rad einsetzen, zentrieren und den Hebel mit der Hand fest verriegeln. Der Hebel ist richtig angezogen, wenn er sich parallel zur Gabel befindet.

HINWEISE. Wenn Sie beim Drücken auf den Schnellverschlusshebel einen starken Widerstand spüren, ist das Rad richtig eingebaut. Klopfen Sie mit der Hand auf das Vorderrad, um sich zu vergewissern, dass es richtig befestigt ist.

ACHTUNG! Vor der Benutzung überprüfen, ob die Räder richtig am Rahmen und an der Gabel befestigt sind.

1. Einstellkegel
2. Schnellverschlusshebel
3. Geschlossen
4. Sicherheitsunterlegscheibe
5. Offen

Montage ohne Schnellverschluss

Das Rad einsetzen, zentrieren und die Muttern auf beiden Seiten der Gabel anziehen. Die Sicherheitsunterlegscheiben müssen immer auf dem Gabelende und den Nabenmuttern aufliegen. Anziehmoment: 17 Nm.

ACHTUNG! Vor der Benutzung überprüfen, ob die Räder richtig am Rahmen und an der Gabel befestigt sind.

6. Ende der vorderen Gabel
7. Mutter
8. Nabe
9. Sicherheitsunterlegscheibe

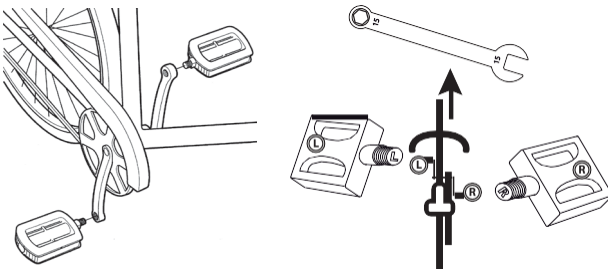

NL - PEDALEN

Het monteren van de pedalen gaat als volgt: schroef de rechterpedaal, gemerkt met 'R' op de rechtercrank (ook gemerkt met een 'R'), aan de kant van het kettingtandwiel. Schroef het pedaal vast door in de richting van het voorwiel te draaien, met de klok mee. Draai het pedaal stevig vast.

Schroef het linkerpedaal 'L' aan de linkercrank 'L' vast, in de richting van het voorwiel, tegen de wijzers van de klok in. Draai ook dit pedaal stevig vast.

UK - PEDALS

If you need to replace your pedals: screw the right hand pedal, marked with 'R' to the right hand crank (also marked 'R') on the crankset face-plate side. Screw tight by turning towards the front wheel, in a clockwise direction.

Screw the left hand pedal, marked 'L' to the left hand crank 'L' towards the front wheel in a counterclockwise direction. Tighten both pedals well!

F - PÉDALES

Procédez comme suit pour monter les pédales : vissez la pédale droite marquée d'un 'R' sur l'axe dans la manivelle droite (côté plateau du pédalier). Vissez la pédale en la tournant vers la roue avant, soit dans le sens des aiguilles d'une montre. Serrez fortement!

Vissez la pédale gauche marquée d'un 'L' dans la manivelle gauche ('L'). Vissez la pédale en la tournant vers la roue avant, soit dans le sens contraire des aiguilles d'une montre. Serrez fortement!

D - PEDALE

Wenn Sie die Pedale ersetzen müssen: Das rechte Pedal mit der Markierung 'R' auf der Achse in der rechten Kurbel anschrauben (an der Kettenblattseite des Tretlagers). Die Achse in Uhrzeigersinn eindrehen. Fest anziehen!

Das linke Pedal mit der Markierung 'L' an der linken Kurbel anschrauben. Die Achse entgegen dem Uhrzeigersinn anschrauben. Fest anziehen!

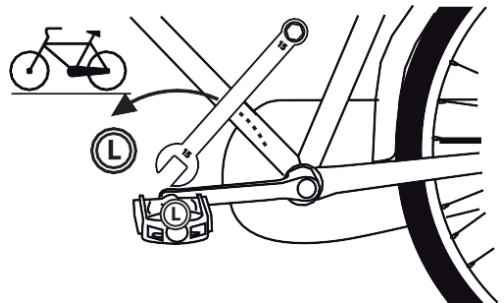
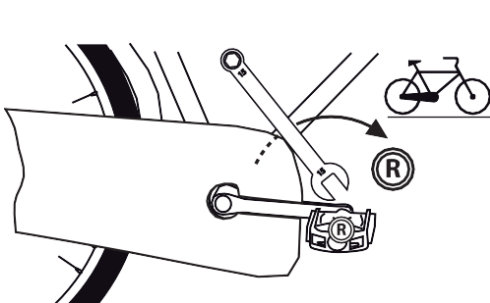

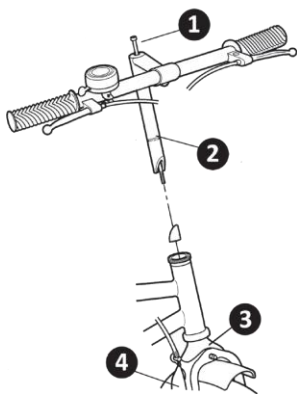

NL - STUUR

Het monteren van het stuur: om de hoogte van de stuurpen te regelen kiest u de gewenste hoogte, waarna u de schroef bovenop de stuurpen weer vastdraait. Aanbevolen aanhaalkoppel voor het stuur: 17 Nm. Minimaal stukdraaikoppel voor de stuurpenschroef: 26 Nm.

Bij sommige sturen is ook de kop verstelbaar.

LET OP! De stuurpen niet hoger afstellen dan het veiligheidsmerkteken. Dit teken komt overeen met het punt tot waar de stuurpen minimaal in het stuur moet zitten.

1. Stelschroef van de stuurpen
2. Stuurpen
3. Boog
4. Vork

UK - HANDLEBARS

If you need to remove your handlebar: to adjust the depth to which the stem is inserted. select the desired height and then re-tighten the screw at the top of the stem. Recommended tightening torque for the handlebar: 17 Nm. Minimum breaking torque for the stem screw: 26 Nm.

Some handlebar heads can be adjusted.

CAUTION! Do not extend the stem beyond the safety mark, as it represents the minimum depth of insertion of the stem into the fork.

1. Stem adjusting screw
2. Stem
3. Curved section
4. Fork

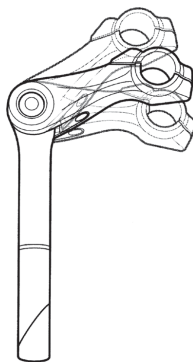

F - GUIDON

Procédez comme suit pour monter le guidon: pour régler l'enfoncement de la potence, choisissez la hauteur désirée puis resserrez la vis dans le haut de la potence. Couple de serrage recommandé: 17 Nm. Couple minimal pour la vis de la tige: 26 Nm.

Pour certains types de guidon, il est possible de régler l'angle d'inclinaison.

ATTENTION! Ne pas régler la hauteur de la potence au-delà du repère de sécurité qui correspond au point d'insertion minimum de la potence dans la fourche.

1. Vis de réglage de la potence
2. Potence
3. Cintre
4. Fourche

D - LENKER

Wenn Sie das Lenker einstellen müssen: Um die Höhe des Lenkers einzustellen, die gewünschte Höhe auswählen und dann die Schraube oben an der Lenkstange anziehen. Empfohlenes Anziemoment für den Lenker: 17 Nm. Mindestbruchanziehmoment für die Lenkstangenschraube: 26 Nm. Bei manche Lenkervorbauten lässt sich zusätzlich der Winkel verstellen.

ACHTUNG! Ziehen Sie den Lenker nicht über die Markierung am Vorbau hinaus heraus. Die Markierung der Mindesteinstecktiefe darf nicht sichtbar sein.

1. Einstellschraube der Lenkstange
2. Lenkstange
3. Lenker
4. Gabel

NL - STUUR

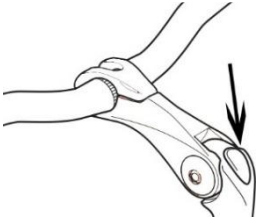

Stuur verhogen, verlagen of vastzetten

1. Haal het dopje die op de bovenkant van de stuurpen zit uit.
2. Verlaag of verhoog het stuur indien nodig.
3. Zorg ervoor dat het stuur loodrecht op het voorwiel staat.
4. Draai de inbusbout vast. Zet daarna het dopje terug.

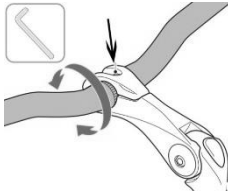

Stuur kantelen

1. Draai de inbusbouten los.
2. Kantel het stuur in de gewenste positie. Let erop dat het stuur precies in het midden is geplaatst.
3. Draai de inbusbouten vast.



Gradenboog van het stuur veranderen

1. Draai de bout los.
2. Zet het stuur in de gewenste positie.
3. Draai de bout terug vast.

UK - HANDLEBAR

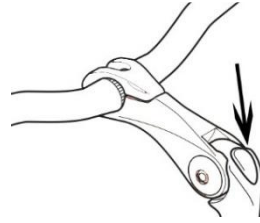

Handlebar raising, lowering or locking

1. Remove the cap that is on the top of the handlebar stem
2. Lower or raise the handlebar if necessary.
3. Make sure that the handlebar is perpendicular to the front wheel.
4. Tighten the Allen bolt. Then replace the cap.

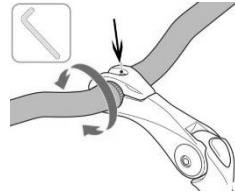

Tilting the handlebar

1. Loosen the Allen bolts.
2. Tilt the handlebar to the desired position. Make sure the handlebar is positioned exactly in the middle.
3. Tighten the Allen bolts.



Changing the angle of the handlebar

1. Loosen the bolt.
2. Move the handlebar to the desired position.
3. Tighten the bolt back.



WAARSCHUWING: Bij het niet opvolgen van bovenstaande instructies kan er schade aan de fiets en lichamelijk letsel ontstaan, waarvoor de leverancier/producent niet aansprakelijk is.



WARNING: Failure to follow the above instructions may result in damage to the bicycle and personal injury, for which the supplier/manufacturer is not liable.

F - GUIDON

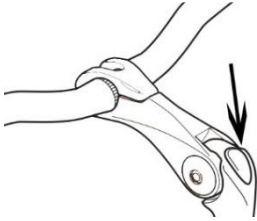

Relever, abaisser ou verrouiller le guidon

1. Retirez le capuchon qui se trouve en haut de la potence du guidon éteint.
2. Abaissez ou relevez le guidon si nécessaire.
3. Assurez-vous que le guidon est perpendiculaire à la roue avant.
4. Serrez le boulon Allen. Remettez ensuite le bouchon en place.

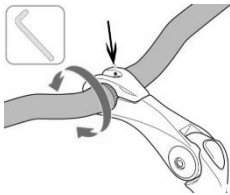

Inclinaison du guidon

1. Desserrez les boulons Allen.
2. Inclinez le guidon dans la position souhaitée. Assurez-vous que le guidon est positionné exactement au milieu.
3. Serrez les boulons Allen.



Modification de l'angle du guidon

1. Desserrez le boulon
2. Déplacez le guidon dans la position souhaitée.
3. Resserrez le boulon



AVERTISSEMENT: Le non-respect des instructions ci-dessus peut entraîner des dommages à la bicyclette et des blessures corporelles, pour lesquels le fournisseur/fabricant n'est pas responsable..

D - LENKER

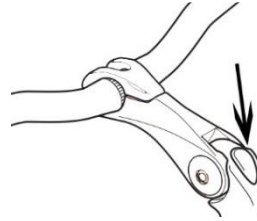

Anheben, Absenken oder Feststellen des Lenkers

1. Entfernen Sie die Kappe, die sich oben auf dem Lenkerschaft befindet aus.
2. Senken oder heben Sie den Lenker, falls erforderlich.
3. Stellen Sie sicher, dass der Lenker senkrecht zum Vorderrad steht.
4. Ziehen Sie die Innusschraube fest. Setzen Sie dann die Kappe wieder auf.

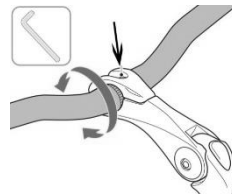

Kippen des Lenkers

1. Lösen Sie die Innensechskant-Schrauben.
2. Neigen Sie den Lenker in die gewünschte Position. Achten Sie darauf, dass der Lenker genau in der Mitte positioniert ist.
3. Ziehen Sie die Innensechskant-Schrauben fest.



Ändern des Lenkerwinkels

1. Lösen Sie die Schraube.
2. Bringen Sie den Lenker in die gewünschte Position.
3. Ziehen Sie die Schraube wieder an.



WARNUNG: Die Nichtbeachtung der oben genannten Anweisungen kann zu Schäden am Fahrrad und zu Personenschäden führen, für die der Lieferant/Hersteller nicht haftet.

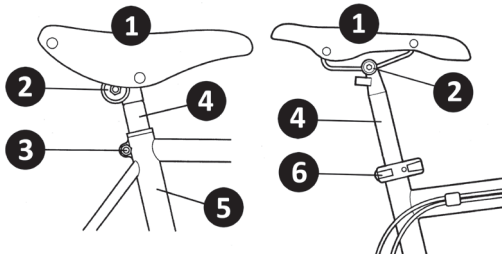

NL - ZADEL

Het afstellen van het zadel: bevestig de pen op de zadelstrop en draai de schroeven hiervan aan. Plaats de zadelpen in het frame, stel de gewenste hoogte in door druk uit te oefenen op de snelsluiting of door de moer vast te draaien. De hendel is echt goed vastgedraaid als hij loodrecht op de zadelpen staat. Aanbevolen aanhaalkoppel voor het zadel: 17 Nm.

TIP! Als u op het zadel zit met licht gebogen knie moet het mogelijk zijn de hiel op de pedalen te zetten.

LET OP! Het zadel niet hoger zetten als het merkteken op de zadelpen dat aangeeft tot waar de pen minimaal in het frame geplaatst moet zijn. Het merkteken mag niet zichtbaar zijn.

- | | |
|-------------|-----------------|
| 1. Zadeldek | 2. Zadelstrop |
| 3. Moer | 4. Zadelpen |
| 5. Frame | 6. Snelsluiting |

UK - SADDLE

If you need to adjust the saddle: attach the stem to the saddle carrier and tighten the nuts on the saddle. Insert the saddle stem into the frame and adjust it to the desired height by operating the quick-lock lever or screw the nut tight. The lever is really tight when it is perpendicular to the saddle stem. Recommended tightening torque for the saddle: 17 Nm.

TIP! When you are seated on the saddle with your knees slightly bent, you should be able to rest your heels on the pedals.

CAUTION! Do not extend the saddle assembly beyond the minimum insertion mark indicated on the tube. The insertion mark should never be visible.

- | | |
|-----------|---------------------|
| 1. Saddle | 2. Saddle carrier |
| 3. Nut | 4. Saddle stem |
| 5. Frame | 6. Quick-lock lever |

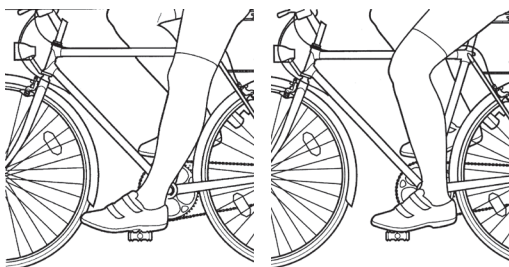

F - SELLE

Procédez comme suit pour régler la selle : fixez la tige sur le chariot de selle et serrez les écrous de celle-ci. Placez la tige de selle dans le cadre, réglez la hauteur que vous désirez en pressant sur le levier de blocage rapide ou verrouillez l'écrou. Le levier est bien serré lorsqu'il est perpendiculaire à la tige de selle. Couple de serrage recommandé pour la selle: 17 Nm.

CONSEIL. Lorsque vous êtes assis(e) sur la selle genou légèrement plié, vous devez pouvoir poser le talon sur les pédales.

ATTENTION! Ne pas régler la hauteur de la selle au-delà du repère d'insertion minimum marqué sur le tube. Le repère d'insertion ne doit jamais être visible.

- | | |
|----------|-----------------------------|
| 1. Selle | 2. Chariot de selle |
| 3. Écrou | 4. Tige de selle |
| 5. Cadre | 6. Levier de blocage rapide |

D- SATTEL

Wenn Sie den Sattel einstellen müssen: Die Stange auf dem Sattelträger befestigen und die Muttern der Stange anziehen. Die Sattelstütze in den Rahmen einführen, über den Schnellverschlusshebel die gewünschte Sattelhöhe einstellen, oder die Mutter anziehen. Der Hebel ist richtig angezogen, wenn er sich lotrecht zur Sattelstütze befindet. Anziemoment Sattel: 17 Nm.

HINWEIS! Wenn Sie auf dem Sattel sitzen, muss das Knie leicht gebeugt sein, und Sie müssen die Fersen auf die Pedale stellen können.

ACHTUNG! Ziehen Sie die Sattelstütze nicht über die Mindesteinsteck-Markierung heraus. Die Markierung der Mindesteinstecktiefe darf nicht sichtbar sein.

- | | |
|-----------|---------------------------|
| 1. Sattel | 2. Sattelträger |
| 3. Mutter | 4. Sattelstütze |
| 5. Rahmen | 6. Schnellverschlusshebel |

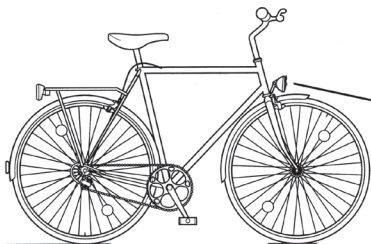

10 M

NL - VERLICHTING

Het afstellen van de verlichting: stel de hoek van de koplamp die aan de beugel aan het stuur of de voordrager gemonteerd moet zijn, zodanig dat de lichtbundel de grond raakt op 10 meter afstand van de fiets. Controleer of de batterijen nog voldoende krachtig zijn. Vergeet ook het achterlicht niet. Verlichting is verplicht zodra het donker wordt!

TIP! Neem altijd een paar reservebatterijen mee, bijvoorbeeld in een zadeltasje (niet iinbegrepen).

LET OP! Maak de verlichting geregeld schoon en houd deze in goede staat.

UK - LIGHTING

If you need to adjust or replace the headlight: locate the headlight to the light holder on the handlebar or the front carrier and adjust it so that the beam hits the ground at a distance of 10 meters from the bike.

Check regularly if the batteries are in good condition. Do not forget the rear light.

Lighting equipment is mandatory as soon as it gets dark!

TIP! Remember to take replacement batteries with you, for instance in a saddle bag (not included).

CAUTION! Always keep your lights clean and in good working order.

F - ÉCLAIRAGE

Procédez comme suit pour régler l'éclairage : réglez l'inclinaison du phare qui doit être monté sur le garde-boue avant ou à l'arc du guidon. Le centre du faisceau doit rencontrer le sol à une distance de 10 mètres. Pensez à vérifier régulièrement l'état de vos piles. N'oubliez pas le feu arrière. Un système d'éclairage est obligatoire dès la nuit tombée!

CONSEIL. Pensez à prendre avec vous quelques piles de rechange.

ATTENTION! Maintenez toujours votre éclairage propre et en bon état.

D - BELEUCHTUNG

Wenn Sie die Beleuchtung auswechseln müssen: Befestigen Sie den Scheinwerfer am vorderen Schutzblech oder an der vorderen Halterung auf der Gabel und stellen Sie die Neigung des Fahrradscheinwerfes ein. Der Mittelpunkt des Lichtstrahls muss in einer Entfernung von 10 Metern auf den Boden auftreffen. Denken Sie daran, die Akkus regelmässig zu überprüfen (Beleuchtung mit Batterien). Vergessen Sie auch das hintere Licht nicht.

HINWEIS! Denken Sie daran, immer auch ein paar Ersatzbatterien mit zu nehmen.

ACHTUNG! Achten Sie immer darauf, dass die Beleuchtung sauber und funktionstüchtig ist.

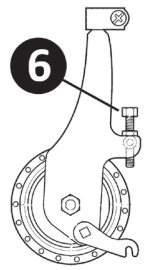
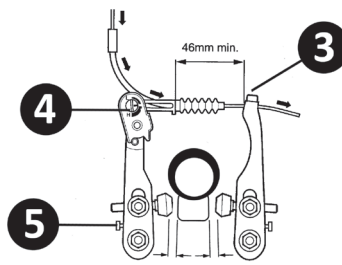
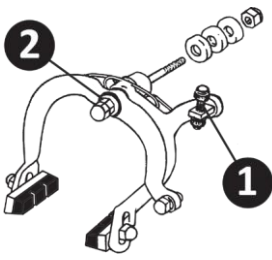

NL - REMMEN

Terugtraprem. Veel Nederlandse fietsen hebben een onverwoestbare, onderhoudsarme terugtraprem, eventueel gecombineerd met een versnellingsnaaf.

Caliperrem. De caliperrem is een eenvoudige rem die twee remblokken op de velg drukt wanneer de handgreep wordt aangetrokken. De rem wordt met een lange bout centraal aan de vork gemonteerd. Vervang de remblokkjes op tijd.

Het bijstellen van de kabel kan met de stelschroeven aan het eind van de kabel en door de kabel strakker te trekken en vast te zetten met de moer.

V-brakes. Krachtige velgremmen die aan beide zijden vastzitten. De remblokken dienen op tijd vervangen te worden. Schroef de oude los en plaats de nieuwe. Controleer de plaats en het contact van de remblokken op de velg. Zorg dat ze de band niet raken. Draai de moer vast met een aanhaalkoppel van 7 tot 9 Nm. Remkabel zodanig aantrekken dat er een ruimte van 1,5 mm ontstaat tussen het linker/rechter remblok en de velg. Draai de remkabel vast met de klemmschroef (inbus of zeskantige sleutel). Aanhaalkoppel 6-8 Nm. Knip overtollig remkabel af en plaats het beschermdopje. Spanveren afstellen: draai de kleine stelschroef met behulp van een kruiskopschroevendraaier om de veer te spannen (met de klok mee) of (tegen de klok in) ontspannen. Zo kunnen de V-brakes worden gecentreerd ten opzichte van de velg.

LET OP! Controleer periodiek de afstelling en de slijtage van uw remmen en stel ze zonedig opnieuw af.

Rollerbrakes. Een op een trommel lijkende rem die onderhoudsarm is. Afstellen met de stelschroeven aan weerszijden van de remkabel.

1. Stelschroef Caliperrem
2. Moer
3. Klemmschroef V-brake
4. Remkrachtregelaar
5. Stelschroef spanveer
6. Stelschroef Rollerbrake

UK - BRAKES

Coaster brake. Many Dutch bicycles are equipped with a coaster brake. It is maintenance free and virtually unbreakable. It can be combined with a gear hub.

Caliper brake. A caliper brake is a simple brake that presses two shoe plates up against the wheel rim when you pull the lever. The brake is mounted with a long bolt. Make sure to change the shoes in time. Adjusting the cable: push both shoe plates up against the wheel rim and pull the cable from the inside arm using pliers. Finally, tighten the nut.

V-brakes. Powerful brakes that are mounted on both sides of the fork. Mounting and adjusting brake shoe plates: check to determine where the shoe plates make contact with the wheel rim. Avoid any contact with the tyre. Adjust the height or location if necessary. Tighten the nut, keeping the tightening torque to within 7-9 Nm. Adjust the brake cable until there is a gap of 1.5 mm between the right/left shoe plate and the rim. Adjust and lock the cable using the tightening screw on the brake arm, using a hollow socket wrench or a hexagonal wrench. The tightening torque should be 6-8 Nm. Cut off any excess cable and attach the end piece. Using a Phillips-type screwdriver, turn the small adjusting screw to increase or decrease the tension of the spring. Clockwise to increase tension, anti-clockwise to reduce tension. This enables you to centre the brake arms relative to the wheel rim.

CAUTION! Periodically check the adjustment and wear on your brakes and make re-adjustments if necessary.

Rollerbrakes. Drumlike brake that is maintenance free. Adjust with the adjusting screw.

1. Adjusting screw Caliper brake
2. Nut
3. Lock nut V-brake
4. Brake power adjustment
5. Adjusting screw brake arm tension
6. Adjusting screw Rollerbrake

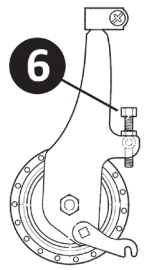
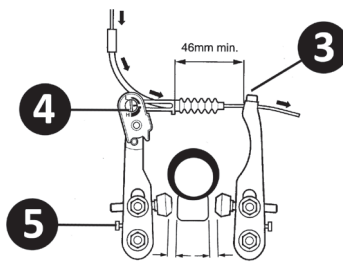
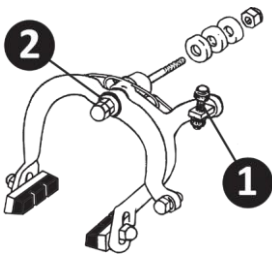

F - FREINS

Frein à rétropédalage. De nombreux vélos hollandais sont équipés d'un frein à rétropédalage. Le frein à rétropédalage résiste bien à l'usure. Ce frein ne demande pratiquement aucun entretien et est fiable et simple à utiliser.

Frein à tirage latéral (caliper). Le frein caliper est un simple frein qui presse deux patins sur la jante quand on actionne la poignée. Le frein est monté sur le centre de la fourche. Remplacez les patins à temps. Ressez les deux patins contre la jante et tirez le câble du bras intérieur à l'aide de pinces. Enfin, serrez l'écrou.

Frein type V. L'écartement des bras de freins doit être d'env. 46 mm. Vérifiez l'emplacement et le contact des patins de freins sur la jante. Évitez tout contact avec le pneu. Faites un réglage de la hauteur ou de l'emplacement, si nécessaire, en desserrant l'écrou du patin. Resserrez l'écrou en respectant un couple de serrage de 7 à 9 Nm.

Ajustez le câble de frein de façon à obtenir un espace de 1,5 mm entre les patins droit/gauche et la jante. Fixez et serrez le câble avec la vis de serrage à l'aide d'une clé hexagonale creuse ou hexagonale plate.

Tournez la petite vis de réglage à l'aide d'un tournevis cruciforme pour tendre (dans le sens des aiguilles d'une montre) ou détendre (sens contraire) le ressort. Cela permettra de centrer les bras de freins par rapport à la jante.

ATTENTION! Vérifiez périodiquement le réglage et l'usure de vos freins et procédez à un nouveau réglage si nécessaire.

Rollerbrakes. Frein ne nécessitant aucun entretien. À ajuster avec la vis de réglage.

1. Vis de réglage Caliper
2. Écrou
3. Vis de réglage type V
4. Réglage de la capacité de freinage
5. Vis de réglage de la tension
6. Vis de réglage Rollerbrake

D - BREMSEN

Rücktrittbremse. Viele niederländische Fahrräder sind mit einer Rücktrittbremse ausgestattet. Er ist wartungsfrei und sehr langlebig. Es kann mit einer Nabenschaltung kombiniert werden.

Caliper Bremse. Die Bremschuhe gegen die Felge drücken und das Kabel des unteren Arms mit Hilfe von Zangen anziehen. Dann die Mutter wieder anziehen.

V-Brake Bremse. Der Abstand der Bremsarme muss etwa 46 mm betragen. Den Sitz und den Kontakt der Bremschuhe mit der Felge überprüfen. Jeden Kontakt mit den Reifen vermeiden. Gegebenenfalls die Höhe oder den Sitz durch Lösen der Mutter des Bremschuhs einstellen. Die Mutter wieder anziehen und dabei ein Anzugsmoment von 7 bis 9 Nm einhalten.

Das Bremskabel so anpassen, dass zwischen dem linken/rechten Bremsschuh und der Felge ein Zwischenraum von 1,5 mm bestehen bleibt.

Das Kabel mit der Anziehschraube am Bremsarm befestigen und mit Hilfe eines Innensechskantschlüssels oder eines Sechskantflachschlüssels anziehen. Das Anziehmoment muss 6-8 Nm betragen.

Die kleine Einstellschraube mit Hilfe eines Kreuzschraubendrehers drehen, um die Feder zu spannen (im Uhrzeigersinn) oder entspannen (entgegen dem Uhrzeigersinn). Auf diese Weise können die Bremsarme in Bezug auf die Felge zentriert werden.

ACHTUNG! Die Einstellung und den Verschleiß der Bremsen regelmäßig überprüfen und die Bremsen gegebenenfalls neu einstellen.

Roller Bremse. Wartungsfreie Trommelbremse. Einstellen mit der Einstellschraube.

1. Einstellschraube Caliper
2. Mutter
3. Einstellschraube V-brake
4. Einstellung Bremsleistung
5. Einstellschraube Spannung
6. Einstellschraube Rollerbrake

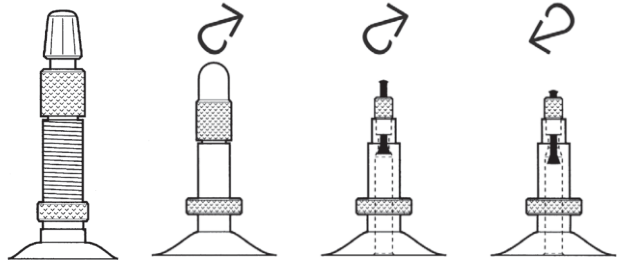
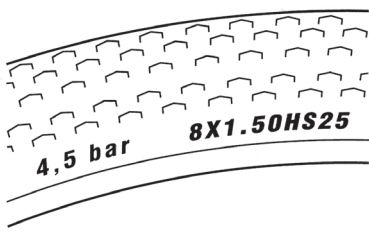

NL - BANDENSPANNING

Pomp de banden op tot de juiste druk. Rijden met onvoldoende opgepompte banden is slecht voor het traprendement, zorgt voor voortijdige slijtage en kan beschadigingen aan de velg veroorzaken.

De juiste bandenspanning is aangegeven op de zijkant van de band. Onze fietsen zijn meestal voorzien van een Dunlopventiel. In het geval van een Frans ventiel (Sclaverand) dient u niet alleen het ventieldopje te verwijderen maar ook het sluitdopje van het ventiel open te draaien voordat u de band kunt oppompen. Na het oppompen ook weer dichtdraaien.

LET OP! Neem altijd een bandenplaksetje mee om een lekke band te kunnen repareren. Neem zo mogelijk ook een fietspomp mee.

UK - TYRE PRESSURE

Inflate to the correct pressure. Riding on inadequately inflated tyres has a negative effect on performance, results in premature wear and may cause damage to the wheel rims. The inflation pressure is indicated on the side of the tyre.

Our bicycles are mostly equipped with a Dunlop valve. In case you use a tyre with a French type valve (Sclaverand) you will have to remove the cap and to turn the tiny top nut before inflating. And naturally close the top nut afterwards.

CAUTION! Take along a repair kit so that you can fix a flat tyre. Also take a pump with you if possible.

F - PRESSION DE PNEUS

Gonflez à la bonne pression. Rouler avec des pneus insuffisamment gonflés nuit au rendement, provoque une usure prématurée et peut entraîner des détériorations au niveau de la jante.

La pression de gonflage est indiquée sur le flanc du pneu. Nos vélos sont pour la plupart équipés d'une valve Dunlop. Au cas où vous avez une valve Sclaverand, ouvrez la valve, retirez le bouchon anti-poussière, puis tournez l'écrou moleté vers la gauche. Après avoir gonflé le pneu, refermez la valve en revissant l'écrou et remettez le bouchon anti-poussière en place.

ATTENTION! Munissez-vous d'un kit de rustines afin de réparer tout pneu crevé. Emportez également une pompe si possible.

D - REIFENDRUCK

Pumpen Sie die Reifen mit dem richtigen Druck auf. Unzureichend aufgepumpte Reifen wirken sich nachteilig auf die Leistung aus, führen zu vorzeitigem Verschleiss und können zu Beschädigungen an der Felge und Reifen führen. Der Reifendruck ist auf der Seitenwand des Reifens angegeben. Unsere Räder sind meist mit einem Dunlop-Ventil ausgestattet. Im Fall, dass Sie einen Reifen mit einem Sclaverand Ventil haben, müssen Sie die Kappe entfernen und die kleine Mutter vor dem Aufpumpen lösen.

ACHTUNG! Denken Sie immer daran, ein Reparaturset mitzunehmen, um einen platten Reifen reparieren zu können. Nehmen Sie nach Möglichkeit auch eine Luftpumpe mit.

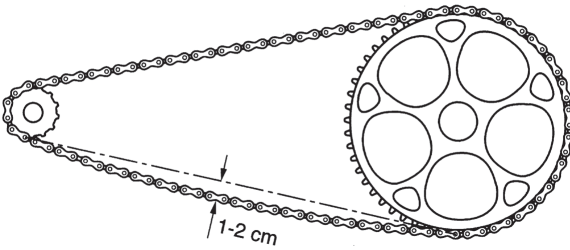

NL - KETTING

Controleer regelmatig de spanning en de staat van de ketting: deze moet altijd gesmeerd en schoon zijn. Op fietsen met een derailleur wordt de ketting automatisch gespannen. Op andere fietsen is een doorbuiging van 10 - 20 mm noodzakelijk.

LET OP! Als u een lange tocht gaat maken, neem dan een kettingpons mee. Hiermee kunt u een gebroken ketting onderweg voorlopig repareren.

UK - CHAIN

Regularly check the tension and condition of the chain: it should be lubricated and clean at all times. In the case of bicycles equipped with a derailleur, the chain tension adjusts automatically. On other bikes, a sag of 10 - 20 mm is required.

TIP! When setting off on a long ride, consider taking along a chain repair tool. This will enable you to make a temporary repair to a defective chain.

F - CHAÎNE

Vérifiez régulièrement la tension et l'état de la chaîne: elle doit toujours être lubrifiée et propre. Pour les vélos à dérailleur, la chaîne se tend automatiquement. Pour les autres bicyclettes, une courbure de 10 - 20 mm est nécessaire.

CONSEIL. Lorsque vous partez pour une longue randonnée, pensez à vous munir d'un dérive-chaîne. Il vous permettra de réparer provisoirement une chaîne défaillante.

D - KETTE

Überprüfen Sie regelmässig die Spannung und den Zustand der Kette: Sie muss immer geschmiert und sauber sein. Bei Fahrrädern mit Kettenschaltung spannt sich die Kette automatisch. Bei Fahrrädern ohne Gangschaltung ist ein Durhgang von 10 - 20 mm notwendig.

HINWEIS! Wenn Sie zu einer langen Radtour aufbrechen, denken Sie daran, ein Kettenglied mitzunehmen. Sie können damit eine defekte Kette provisorisch reparieren.

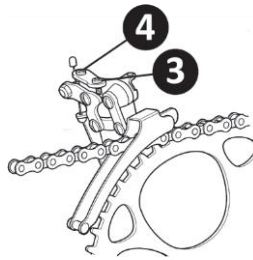

NL - DERAILLEURS

De afstelling geschiedt met behulp van schroeven 1, 2, 3 en 4 die werken als aanslag en die de uiterste standen van de derailleurs beperken. Verhoog of verlaag hun slag door deze schroeven te verdraaien zodat de overgang naar alle versnellingen mogelijk wordt zonder dat de ketting aan de binnenkant of buitenkant van het freewheel of de kettingbladen komt.

Achterderailleur. De bovenste schroef (1) zorgt ervoor dat de ketting niet verder gaat dan het grootste casettewiel. De onderste schroef (2) zorgt ervoor dat de ketting niet verder gaat dan het kleinste casettewiel.

Voorderailleur. De bovenste schroef (3) zorgt ervoor dat de ketting niet in het frame slaat. De onderste schroef (4) zorgt ervoor dat de ketting niet in het rechterpedaal slaat.

Wilt u een andere versnelling gebruiken, blijf dan doortrappen zonder kracht te zetten, terwijl u de versnellingshendel beweegt tot de ketting goed op zijn plaats zit op het gewenste voor- of achtertandwiel.

UK - DERAILLEUR

This is adjusted using the screws 1, 2, 3 and 4 which act as stops and limit how far the derailleur can go. Increase or decrease their range of travel by playing with these screws until you can go through all the gears without the chain going outside or inside the free wheel or the face-plates.

Rear derailleur. The upper screw (1) prevents the chain from going beyond the larger sprocket wheel. The lower screw (2) prevents the chain from going beyond the smaller sprocket wheel.

Front derailleur. The upper screw (3) prevents the chain from derailing onto the frame. The lower screw (4) prevents the chain from derailing onto the right-hand pedal.

Whenever you wish to change gear, keep on pedalling as normal, but without forcing, while manoeuvring the handle of the derailleur until the chain is properly seated on the selected gear ring or sprocket wheels.

FR - DÉRAILLEURS

Le réglage s'effectue à l'aide des vis 1, 2, 3 et 4 agissant en butés et servant à limiter les positions extrêmes des dérailleurs. Augmentez ou diminuez leur course en jouant sur les vis de manière à obtenir le passage de toutes les vitesses sans que la chaîne ne sorte à l'extérieur ou à l'intérieur de la roue libre ou des plateaux.

Dérailleur arrière. La vis supérieure (1) empêche la chaîne d'aller au-delà du plus grand pignon. La vis inférieure (2) empêche la chaîne d'aller au-delà du plus petit pignon.

Dérailleur avant. La vis supérieure (3) empêche la chaîne de dérailer dans le cadre. La vis inférieure (4) empêche la chaîne de dérailer dans la pédale droite.

Si vous avez l'intention de changer de vitesse, continuez à pédaler, mais sans forcer, en manoeuvrant la manette de dérailleur jusqu'à ce que la chaîne soit bien en place sur la couronne ou le pignon choisi.

D- KETTENSCHALTUNG

Die Einstellung der Kettenschaltung erfolgt mit Hilfe der Schrauben 1, 2, 3 und 4, die auf die Anschläge wirken und dazu dienen, die extremen Positionen der Kette zu begrenzen. Den Hub durch Betätigen dieser Schrauben erhöhen oder verringern, damit alle Gänge problemlos eingelegt werden können, ohne dass die Kette abspringt.

Schaltwerk (hinten). Die oberste Schraube (1) verhindert, dass die Kette über das grosse Zahnrad hinausgeht. Die unterste Schraube (2) verhindert, dass die Kette über das kleinste Zahnrad hinausgeht.

Umwerfer (vorne). Die oberste Schraube (3) verhindert, dass die Kette an der Rahmenseite aus dem Wechsler springt. Die unterste Schraube (4) verhindert, dass die Kette an der Seite des rechten Pedals aus dem Wechsler springt.

Wenn Sie den Gang wechseln wollen, treten Sie normal d.h. ohne Kraftanstrengung weiter, und betätigen Sie den Hebel der Gangschaltung bis die Kette richtig auf dem Zahnkranz oder dem gewählten Zahnrad sitzt.

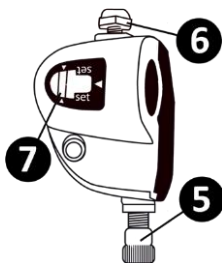

NL - NAAFVERSNELLING

Wanneer uw fiets is uitgevoerd met een naafversnelling (3, 7 of 8 versnellingen) treft u rechts op het stuur een grip shifter aan. Door aan de ring te draaien kunt u op- of terugschakelen. In het indicatiescherm vindt u de gekozen versnelling. De versnellingskabel staat in verbinding met de achternaaf.

Wanneer de fiets niet meer goed schakelt en u heeft een 7 of 8 versnellingsfiets, dan kunt u het beste naar een rijwielhersteller om een en ander af te laten regelen. Bij een 3-versnellingsnaaf kunt u het volgende zelf proberen: zet de fiets in de 2e versnelling en draai net zolang aan de stelschroef van de klikbox tot het gele blokje exact tussen de beide streepjes in het venster staat.

- | | |
|----------------|------------------------|
| 1. Stuur | 2. Indicatiescherm |
| 3. Draairing | 4. Kabel |
| 5. Stelschroef | 6. Klikbox klemschroef |
| 7. Venster | |

UK - GEAR HUB

In case your bicycle is equipped with a gear hub (3, 7 or 8 gears) you will find a grip shifter on the right hand side of the handlebar. By turning the shifter ring you may change gears. The chosen gear is indicated in the grip display. The gear cable is connected to the gearbox in the rear hub.

When your bicycle fails to shift gears and you have a 7 or 8 gear bicycle you should contact a bicycle repair shop to have it fixed. In case of a 3 gear bicycle you may want to try this: put the bicycle in second gear and turn the adjusting screw until the yellow square is exactly in between the two lines on the display of the bell crank.

- | | |
|--------------------|---------------------|
| 1. Handlebar | 2. Grip display |
| 3. Shifter ring | 4. Cable |
| 5. Adjusting screw | 6. Bell crank screw |
| 7. Display | |

F - ENGRENAGE DU MOYEU

Si votre vélo est équipé d'un moyeu (3, 7 ou 8 vitesses), vous trouverez un levier de prise sur le côté droit du guidon. Vous pouvez changer de vitesse en tournant la bague du levier de vitesses. Le rapport sélectionné est indiqué sur l'écran d'affichage. Le câble de transmission est relié à la boîte de vitesses dans le moyeu arrière.

Si votre vélo ne parvient pas à changer de vitesse et si vous avez un vélo à 7 ou 8 vitesses, contactez un atelier de réparation de vélo pour le faire réparer. Avec un moyeu à 3 vitesses, vous pouvez essayer vous-même: mettez le vélo en 2ème vitesse et tournez la vis de réglage jusqu'à ce que le bloc jaune soit exactement entre les deux lignes dans la fenêtre.

- | | |
|--------------------------------|-----------------------|
| 1. Guidon | 2. Écran d'affichage |
| 3. Bague du levier de vitesses | |
| 4. Câble | 5. Vis de réglage |
| 6. Vis de switchbox | 7. Écran de switchbox |

D - NABENSCHALTUNG

Falls Ihr Fahrrad mit einer Nabenschaltung ausgestattet ist (3, 7 oder 8 Gänge) finden Sie einen Drehgriffschalter auf der rechten Seite des Lenkers. Durch das Drehen des Schaltgriffes können Sie die Gänge wechseln. Der gewählte Gang wird im Griff-Display angezeigt.

Sollte Ihr Fahrrad nicht mehr gut schalten gehen Sie wie folgt vor:

7-/8-Gang-Nabenschaltung: kontaktieren Sie eine Fahrradwerkstatt

3-Gang-Nabenschaltung: Legen Sie den zweiten Gang ein und drehen Sie die Stellschraube, bis das gelbe Quadrat genau zwischen den beiden Begrenzungslinien der Schaltbox liegt.

- | | |
|-------------------------|-------------------------|
| 1. Lenker | 2. Griff-Display |
| 3. Schaltringe | 4. Kabel |
| 5. Stellschraube | 6. Schaltkastenschraube |
| 7. Schaltkasten-Display | |

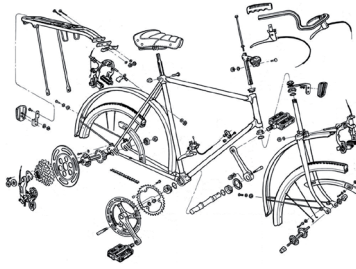

NL - SMERING & CONTROLE

Smeer regelmatig de remnaven, de remhendels, de ketting en het freewheel met vaseline-olie. Vet de naven, het kettingtandwiel en de stuurinrichting eenmaal per jaar in. Zorg ervoor dat olie en vet niet in contact komen met de banden en remoppervlakken. Gebruik bij het schoonmaken geen hogedrukspuit.

Controleer regelmatig de volgende onderdelen: zit alles nog goed vast (wielen, trapassen, stuurpen, stuur, zadel, ketting), de slijtage van de remblokken en de banden, de afstelling van de remmen en derailleurs.

Kijk uw fiets elke twee maanden helemaal na. Als u hem intensief gebruikt eenmaal per week.

UK - LUBRICATION & REGULAR CHECKS

Lubricate the brake pivots, levers, chain and the freewheel using liquid paraffin.
Grease the hubs, crank gear and steering once a year.
Avoid bringing oil or grease into contact with the tyres or brake surfaces.
Do not ever use a high pressure cleaner.

Check the following parts on a regular basis: tightening points (wheels, crank gear, bracket, handlebars, saddle, chain), the amount of wear on brake pads and tyres, the adjustment of brakes and derailleurs.

Give your bike a complete overhaul every two months, if you use it heavily once a week.

F - LUBRIFICATION & POINTS À VÉRIFIER

Lubrifiez régulièrement les moyeux de freins, les manettes de freins, la chaîne et la roue libre à l'huile de vaseline. Graissez les moyeux, le pédalier et la direction une fois par an. Évitez tout contact entre l'huile ou la graisse et les pneus et les surfaces de freinage. Ne vous servez pas de nettoyeur haute pression pour nettoyer votre vélo.

Contrôlez régulièrement les parties suivantes: les serrages (roues, pédaliers, potence, guidon, selle, chaîne), l'usure des patins et des pneus, le réglage des freins et des dérailleurs.

Révisez entièrement votre vélo tous les deux mois; une fois par semaine si vous l'utilisez de façon intensive.

D- SCHMIERUNG & NÜTZLICHEN TIPS

Die Bremsachsen, die Hebel, die Kette und den Freilauf regelmässig mit Vaselineöl schmieren. Die Naben, das Tretlager und die Lenkung einmal pro Jahr schmieren. Die Reifen und die Bremsflächen dürfen nicht mit Öl oder Schmierfett in Berührung kommen. Verwenden Sie zum Reinigen keinen Hochdruckstrahler!

Überprüfen Sie regelmäßig die folgenden Bauteile: Sind die Räder, das Tretlager, die Lenkstange, der Lenker, der Sattel, die Kette fest angezogen? Verschleiss der Bremschuhe und der Reifen, Einstellung der Bremsen und der Kettenwechsler.

Nehmen Sie alle zwei Monate eine Generalüberholung Ihres Fahrrads vor, wenn Sie es sehr oft nutzen einmal pro Woche.

NL - GARANTIE

Onze fietsen zijn 2 jaar gegarandeerd op onderdelen en arbeid en 10 jaar op het frame vanaf de aankoopdatum, waarbij de kassabon als bewijs geldt, tegen alle fabricagefouten. De garantie wordt beperkt tot het gratis repareren of vervangen van onderdelen die als beschadigd worden erkend door onze officieel erkende Minerva monteur, zonder dat een schadevergoeding geeist kan worden voor het niet kunnen gebruiken van de fiets.

Reparatie of vervanging in het kader van de garantie hebben niet tot gevolg dat de garantie wordt verlengd.

De garantie vervalt/geldt niet als:

1. De fiets is gerepareerd door een niet erkende Minerva professional.
 2. Er veranderingen aan de fiets zijn aangebracht.
 3. De originele onderdelen zijn vervangen door andere, niet door de fabricant goedgekeurde onderdelen.
 4. Schade te wijten is aan gebrek aan verzorging of onderhoud, aan onachtzaamheid of onervaringheid van de gebruiker, aan abnormaal gebruik, slechte afstellingen, een gebrekkige reparatie of overbelasting.
 5. Schade te wijten is aan het gevolg van normale slijtage van materiaal zoals banden, lampen, batterijen, kabels, remblokken, derailleurs en tandwielen.
- Verplicht onderhoud zoals reinigen, invetten, afstellen van kabels etc valt niet onder de garantie.

Als u binnen een maand na aankoop constateert dat de remmen of versnellingen slecht zijn afgesteld of dat er een slinger in de wielen zit vragen wij u de fiets ter reparatie aan te bieden bij de handelaar. Na deze datum kunnen wij u hierop geen garantie meer geven. De garantie is niet geldig voor wedstrijdgebruik.

UK - WARRANTY

Our bikes are guaranteed for 2 years on parts and labour and 10 years on the frame from the date of purchase, with the receipt serving as proof, against all manufacturing defects. The warranty is limited to the free repair or replacement of parts recognised as damaged by our officially Minerva authorised mechanic, without claiming compensation for inability to use the bike.

Repair or replacement under the warranty shall not have the effect of extending the warranty.

The warranty expires/is not valid if:

1. That the bicycle has been repaired by a not certified Minerva professional.
2. That the bicycle has not been modified or altered.
3. That the original parts have not been replaced by others that are not certified by the manufacturer.
4. That the damage is not due to lack of maintenance, negligence or lack of experience on the part of the user, abnormal use, incorrect adjustments, defective repair or temporary overloading.
5. That the damage is not due too the normal wear and tear of the equipment such as tyres, lighting, chains, cables, brake pads, derailleurs and free wheels. Required maintenance procedures such as cleaning, greasing, adjustment to cables, sheating etc. are not covered by this warranty.

If you notice that, for reasons that have nothing to do with us, the brakes or derailleurs are incorrectly adjusted, or the wheel are warped, kindly return your bicycle to the dealer within one month after purchase. After that date we will no longer be able to cover these defects under warranty.

This warranty is not valid if the bicycle is used in competition.

F - GARANTIE

Nos vélos sont garantis pendant 2 ans (pièces et main-d'œuvre) et pendant 10 ans (cadre) à compter de la date d'achat, ticket de caisse faisant foi, contre tout vice de fabrication.

Cette garantie est limitée à la réparation ou au remplacement gratuit des pièces reconnues défectueuses par notre Minerva technicien agréé sans qu'aucune indemnité ne puisse être réclamée en raison de l'immobilisation du vélo.

Les interventions réalisées au titre de la garantie n'ont pas pour effet de prolonger celle-ci.

La garantie s'applique à condition que:

1. Le vélo soit réparé chez un Minerva professionnel agréé.
2. Le vélo n'ait pas été transformé ou modifié.
3. Les pièces d'origine n'aient pas été remplacées par d'autres non agréées par le constructeur.
4. Les dégâts ne soient pas dus à un manque de soin ou d'entretien, à une négligence ou à une inexpérience de l'utilisateur, à une utilisation anormale, à de mauvais réglages, à une réparation défectueuse ou à une surcharge passagère.
5. Les dégâts ne soient pas la conséquence de l'usure normale du matériel tel que pneus, lampes, piles, patins de freins, dérailleurs et roues libres. L'entretien obligatoire (nettoyage, graissage, réglage des câbles, etc.) est exclu de la garantie.

Si vous constatez dans un délai d'un mois après achat que les freins ou les dérailleurs sont mal réglés ou que les roues sont voilées, nous vous demandons de ramener votre vélo chez le commerçant. Au-delà de cette date, nous ne pourrions plus les prendre sous garantie. La garantie n'est pas valable pour une utilisation en compétition.

D - GARANTIE

Wir gewähren Ihnen auf unsere Fahrräder eine Garantie von 2 Jahren auf Herstellungsmängel und 10 Jahre auf Rahmenbruchsicherheit (jeweils gerechnet ab Kaufdatum). Maßgeblich ist der Kassenbon.

Diese Garantie beschränkt sich auf die Reparatur oder den kostenlosen Ersatz von Teilen, die von unserem zugelassenen Minerva Techniker als defekt anerkannt werden. Es können jedoch keine Entschädigungen verlangt werden, weil das Fahrrad ausser Betrieb gesetzt ist. Die Garantie wird durch die ausgeführten Reparaturarbeiten nicht verlängert.

Die Garantie kann in Anspruch genommen werden, wenn:

1. Das Fahrrad bei einem zugelassenen Minerva Fachmann repariert worden ist.
2. Das Fahrrad nicht umgewandelt oder verändert worden ist.
3. Die Originalteile nicht durch andere, vom Hersteller nicht zugelassene Teile ersetzt worden ist.
4. Die Schäden nicht auf mangelnde Sorgfalt oder Pflege, Nachlässigkeit oder Unerfahrenheit des Benutzers, auf nicht zweckgemässe Benutzung, falsche Einstellungen, falsche Reparaturen oder eine vorübergehende Überlast zurückzuführen ist.
5. Die Schäden nicht auf den normalen Materialverschleiß zurückzuführen sind, wie Reifen, Glühbirnen, Ketten, Kabel, Bremschuhe und Freilauf.

Von der Garantie ausgeschlossen sind alle vorgeschriebenen Wartungsarbeiten, wie Reinigen, Schmieren, Einstellen der Kabel, Hüllen usw. Wenn Sie aus einem von uns unabhängigen Grund feststellen, dass die Bremsen oder die Kettenschaltung falsch eingestellt sind oder dass die Räder verschleiert sind, bitten wir Sie, das Fahrrad innerhalb eines Monats nach den Kauf zurückzubringen. Nach Ablauf dieser Frist können wir die Arbeiten nicht mehr im Rahmen der Garantie durchführen. Die Garantie gilt nicht für eine Benutzung im Wettkampfsport.

UW FIETS / YOUR BICYCLE / VOTRE VÉLO / IHR FAHRRAD:

Merk / Brand / Marque / Marke:

Type / Type / Type / Typenbezeichnung:

Artikelnummer / Article / Article / Artikelnummer:

Framenummer / Frame nr / no de cadre / Rahmen nr:

Batterijnummer / Batterie nr / no de batterie/Akku nr:

Kleur / Color / Couleur / Farbe:

Aankoopdatum / Purchase / Achat / Kauf:

GARANTIEVOORWAARDEN

Onze uitgebreide garantievoorwaarden kunnen teruggevonden worden op
Our comprehensive warranty terms and conditions can be found at
Nos conditions de garantie complètes peuvent être consultées à l'adresse
Unsere umfassenden Garantiebedingungen finden Sie unter:

www.servicebike.be

Onze na-service / herstel /onderhoud mogelijkheden kunnen ook teruggevonden worden op
Our after-service / repair / maintenance capabilities can also be found at
Nos capacités en matière de service après-vente, de réparation et d'entretien sont
également disponibles à l'adresse suivante

Unsere Kundendienst-/Reparatur-/Wartungsmöglichkeiten finden Sie auch unter:

www.servicebike.be



Om uw garantiecertificaat te bekomen surf met uw aankoopbewijs naar
To get your warranty certificate surf with your proof of purchase to
Pour obtenir votre certificat de garantie, surfez vers avec votre preuve d'achat
Um Ihren Garantieschein zu erhalten, surfen Sie zu Ihrem Kaufbeleg:

www.servicebike.be/garantiecertificaat



Minerva Bike Plus i.s.m. met AG Insurance.

Extra uitgebreide verzekering met pech onderweg service, ongeval & diefstal.

Bekijk zeker de voorwaarden op onze website: www.minervabikeplus.be



Minerva Bike Plus in cooperation with AG Insurance.

Extra comprehensive insurance with breakdown service, accident and theft.

Check out the conditions on our website: www.minervabikeplus.be



Minerva Bike Plus en coopération avec AG Insurance.

Assurance extra complète avec service de dépannage, accident et vol.

Consultez les conditions sur notre site web : www.minervabikeplus.be



Minerva Bike plus in Zusammenarbeit mit der AG Versicherung.

Extra Vollkaskoversicherung mit Pannenhilfe, Unfall und Diebstahl.

Informieren Sie sich über die Bedingungen auf unserer Website: www.minervabikeplus.be

